

SHARP



Operation manual

UA-PN1E

Air Purifier

RO

SK

CS

HU

BG

UA

DA

SV

ROMÂNĂ

CUPRINS

INSTRUCȚIUNI IMPORTANTE DE SIGURANȚĂ	1
DENUMIRILE COMPONENTELOR	4
ÎNAINTE DE PRIMA UTILIZARE	6
ÎNGRIJIRE ȘI ÎNTREȚINERE	7
ÎNLOCUIREA FILTRULUI	8
DEPANARE	9
SPECIFICAȚII	10

Vă mulțumim că ați achiziționat acest purificator de aer SHARP. Vă rugăm să citiți cu atenție acest manual înainte de a utiliza produsul. Acest manual trebuie păstrat într-un loc sigur pentru consultări ulterioare.

Plasmacluster

Plasmacluster tratează aerul în mod similar cu felul în care natura curăță mediul, emițând un nivel echilibrat de ioni pozitivi și negativi.

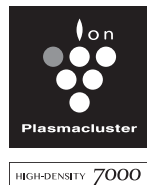

„Plasmacluster” și „Device of a cluster of grapes” sunt mărci ale Sharp Corporation.

* Numărul din acest indicator tehnologic indică un număr aproximativ de ioni emiși în aer de 1 cm³, măsurat în jurul centrului unei suprafețe de podea dintr-o încăpere (la o înălțime de 1,2 m deasupra podelei), atunci când produsul este amplasat pe podea și funcționează în modul MAX.

Înainte de utilizarea noului dvs. purificator de aer, citiți acest manual

Purificatorul de aer aspiră aerul prin gura de admisie a aerului, îl trece prin prefiltrul și printr-un filtru integrat de colectare praf și dezodorizare din interiorul produsului, iar apoi îl elimină prin gura de evacuare a aerului. Filtrul integrat de colectare a prafului și dezodorizare poate elimina particulele de praf și absorbi mirosurile care trec prin filtru.

Anumite mirosuri absorbite de filtre se descompun în timp, rezultând un miros suplimentar. În funcție de condițiile de utilizare, în special când produsul este utilizat în medii semnificativ mai poluate decât spațiile domestice, aceste mirosuri pot deveni mai puternice într-un timp mai scurt decât de obicei. Dacă mirosurile persistă, filtrele trebuie înlocuite.

NOTĂ

- Purificatorul de aer este proiectat pentru a elimina praful și mirosurile din aer. Purificatorul de aer nu este proiectat să elimine gazele nocive, cum ar fi monoxidul de carbon din fumul de țigară. Este posibil ca purificatorul de aer să nu elimine complet mirosul, dacă sursa de miros încă există.

INSTRUCȚIUNI IMPORTANTE DE SIGURANȚĂ

Când utilizați aparate electrocasnice, respectați întotdeauna măsurile de siguranță de bază, inclusiv:

AVERTISMENT – Respectați întotdeauna următoarele, pentru a reduce riscul de electrocutare, incendiu sau vătămare corporală:

- Înainte de a utiliza produsul, citiți toate instrucțiunile.
- Utilizați numai o priză electrică de 220-240 volți.
- Utilizați doar adaptorul de curent alternativ al produsului.
- **Acest aparat poate fi utilizat de copii cu vârsta de cel puțin 8 ani și de persoane cu capacități fizice, senzoriale sau mentale reduse, sau fără experiență și cunoștințe, doar dacă acestea sunt supravegheate sau instruite cu privire la utilizarea în siguranță a unității și dacă înțeleg riscurile aferente. Copiii nu trebuie să se joace cu aparatul. Curățarea și întreținerea nu trebuie să fie efectuate de către copii în lipsa supravegherii.**
- În cazul în care cablul de alimentare este deteriorat, pentru a evita pericolele, acesta trebuie înlocuit de producător, de agentul de service, la un centru de service autorizat Sharp sau de persoane calificate. Pentru probleme, reglaje sau reparații, contactați cel mai apropiat Centru de service.
- Nu reparați și nu dezamblați singuri produsul.
- **Asigurați-vă că scoateți adaptorul de curent alternativ din priză înainte de a efectua operațiile de întreținere, când scoateți, instalați și înlocuiți filtrul și când nu folosiți unitatea o perioadă îndelungată de timp. Nerespectarea acestui lucru poate cauza un scurt circuit, care duce la electrocutare sau incendiu.**
- Nu utilizați produsul în cazul în care cablul de alimentare sau adaptorul de curent alternativ este deteriorat sau dacă conectarea la priză de perete este slăbită.
- Ștergeți periodic praful de pe adaptorul de curent alternativ.
- Nu introduceți degetele sau obiecte străine în gurile de admisie și de evacuare a aerului.
- Când scoateți adaptorul de curent alternativ din priză, țineți întotdeauna de acesta și nu trageți niciodată de cablu. Nerespectarea acestui lucru poate cauza un scurt circuit, care duce la electrocutare

sau incendiu.

- Fiți atenți să nu deteriorați cablul de alimentare. Acest lucru poate cauza electrocutări, căldură excesivă sau incendii.
- Nu scoateți adaptorul de curent alternativ din priză dacă aveți mâinile ude.
- Nu folosiți acest produs lângă aparate pe gaz sau șeminee. Când produsul este folosit în aceeași încăpere cu aparate pe gaz, ventilați periodic încăperea, altfel se poate ajunge la intoxicarea cu monoxid de carbon.
- Nu puneți în funcțiune produsul în încăperi în care sunt prezente insecticide cu aerosoli.
Nu puneți în funcțiune produsul în încăperi în care există reziduuri de ulei, parfum, scântei de la țigări aprinse sau vapori chimici în aer.
- Țineți produsul departe de apă. Nu puneți în funcțiune produsul în locuri în care s-ar putea uda, cum ar fi o baie.
- Nu expuneți produsul la apă. Acest lucru poate produce scurt circuite sau electrocutări.
- Fiți atenți când curățați produsul. Soluțiile de curățare puternic corozive pot deteriora exteriorul acestuia.

NOTĂ – Cum trebuie procedat în cazul în care produsul cauzează interferențe cu recepția radio sau TV

Dacă purificatorul de aer cauzează interferențe cu recepția radio sau TV, încercați una sau mai multe din acțiunile următoare:

- Reglați sau re poziționați antena de recepție.
- Măriți distanța dintre produs și receptorul radio/TV.
- Conectați echipamentul la o priză cu circuit diferit față de cea la care este conectat receptorul radio/TV.
- Consultați dealerul sau un tehnician radio/TV calificat.

MĂSURI DE SIGURANȚĂ PRIVIND UTILIZAREA

- Nu blocați gurile de admisie sau de evacuare a aerului.
- Nu amplasați produsul lângă sau pe obiecte fierbinți, cum ar fi aragazele sau încălzitoarele, sau acolo unde acesta poate intra în contact cu aburii.
- Folosiți produsul întotdeauna în poziție verticală.
- Nu mutați produsul în timp ce acesta funcționează.

- Dacă produsul este amplasat pe o podea ușor deteriorată, pe o suprafață denivelată sau pe un covor gros, ridicați-l când îl mutați.
- Nu utilizați produsul fără filtre instalate corespunzător.
- Nu spălați și nu reutilizați filtrul integrat de colectare praf și dezodorizare. Acest lucru nu va îmbunătăți performanțele filtrului, existând, de asemenea, și riscul de electrocutare sau funcționare defectuoasă.
- Curățați exteriorul unității doar cu o lavetă moale. Nu utilizați lichide volatile sau detergenți. Suprafața produsului se poate deteriora sau fisura datorită diluantului de vopsea pe bază de benzen, alcoolului sanitar sau a prafului de lustruit.
- Nu frecați pre-filtrul cu forță în timpul operațiunii de întreținere.
- Nu utilizați adaptorul de curent alternativ la alte produse.
- Nu vă urcați pe produs și nu vă sprijiniți de el.

INSTRUCȚIUNI DE INSTALARE

- Evitați locațiile în care mobila, materialele sau alte obiecte pot intra în contact cu produsul și interfera cu gurile de admisie și evacuare a aerului.
- Evitați locațiile în care produsul este expus condensului sau schimbărilor drastice de temperatură. Intervalul adecvat de temperatură ambiantă este de 0 – 35 °C.
- Așezați produsul pe o suprafață orizontală și stabilă, cu o circulare suficientă a aerului. Așezați produsul în mijlocul camerei pentru o mai bună circulare a aerului. Când este așezat pe un covor gros, produsul poate vibra ușor.
- Evitați locațiile cu grăsime, fum de ulei, acid hipocloros sau chimicale în aer. Acestea pot duce la fisurarea exteriorului produsului.
- Pereții înconjurători și podeaua din jurul produsului se pot murdări în timp. Când utilizați produsul pe o perioadă mai lungă de timp în aceeași locație, curățați periodic pereții și podeaua adiacente acestuia.
- Nu utilizați fluoro-rășină sau produse ce conțin silicon (produse cosmetice, de îngrijire a părului, etc.) lângă produs. Fluoro-rășina sau siliconul se pot bloca în interiorul unității, împiedicând-o să genereze ioni Plasmacluster.

INSTRUCȚIUNI PRIVIND FILTRELE

- Pentru îngrijirea și întreținerea adecvată a filtrelor, urmați instrucțiunile din acest manual.

DENUMIRILE COMPONENTELOR

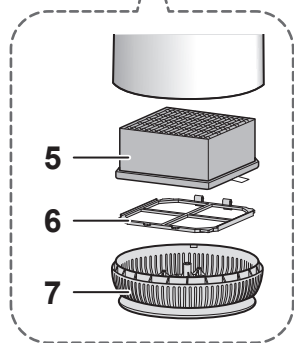

NOTĂ

- La prima utilizare, îndepărtați pungă de plastic de pe filtrul integrat de colectare a prafului și dezodorizare. (Pagina 6)

PARTEA DIN SPATE

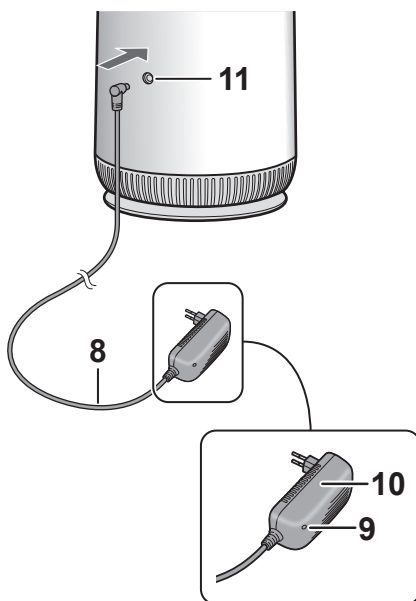

1	Panou de comandă	8	Cablu de alimentare
2	Lumina de veghe	9	Indicator pornire (Albastru) • Indicatorul se luminează în timp ce adaptorul de curent alternativ este conectat la priza electrică.
3	Gura de evacuare a aerului		
4	Gura de admisie a aerului	10	Adaptor de curent alternativ • Forma adaptorului diferă în funcție de țară.
5	Filtru integrat de colectare praf și dezodorizare		
6	Prefiltru		
7	Capacul inferior	11	Terminalul adaptorului de curent alternativ

PANOU DE COMANDĂ

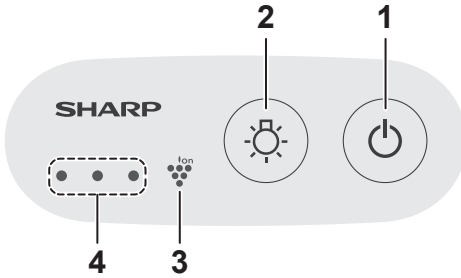

1	Buton PORNIRE/OPRIRE și Mod
2	Buton lumina de veghe
3	Indicator de ioni Plasmacluster (Albastru)
4	Indicatori mod (Alb)

PORNIRE/OPRIRE ȘI SETAREA MODULUI

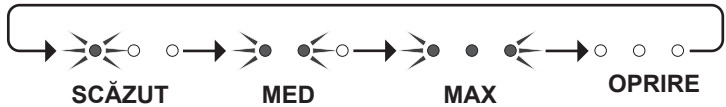
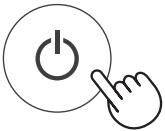

NOTĂ

- În modul SCĂZUT, indicatorii de pe panoul de comandă luminează slab.

PORNIREA/OPRIREA LUMINII DE VEGHE

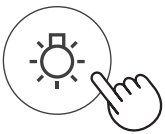

PORNIT



Partea din spate se luminează.

PORNIREA / OPRIREA FUNCȚIEI CU IONI PLASMACLUSTER

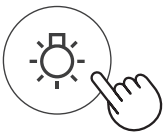

Apăsăți timp de 3 sec.

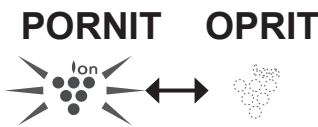

NOTĂ

- Funcția cu ioni Plasmacluster va fi mereu PORNITĂ după deconectarea și re-conectarea adaptorului de curent alternativ.

ÎNAINTE DE PRIMA UTILIZARE

Scoateți întotdeauna adaptorul de curent alternativ din priza electrică.



- 1** Întoarceți produsul cu susul în jos.



- 2** Îndepărtați capacul inferior.

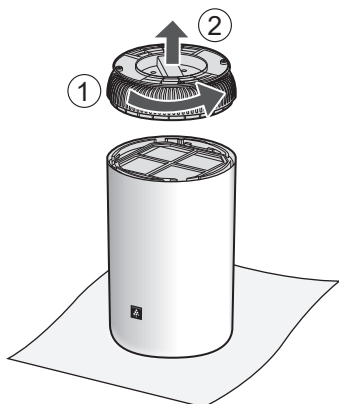

- 3** Scoateți prefiltrul (1) și filtrul integrat de colectare praf și dezodorizare (2).

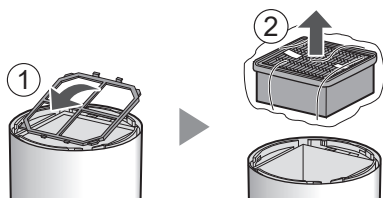

- 4** Îndepărtați punga de plastic.

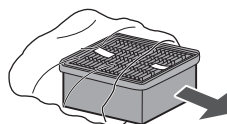

- 5** Instalați filtrul integrat de colectare praf și dezodorizare.

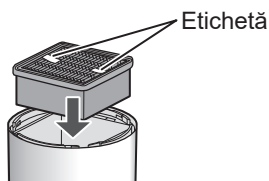

- 6** Montați prefiltrul.

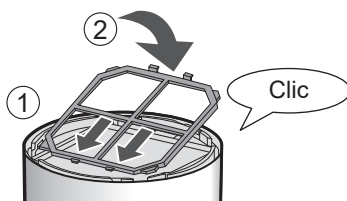

- 7** Montați capacul inferior.

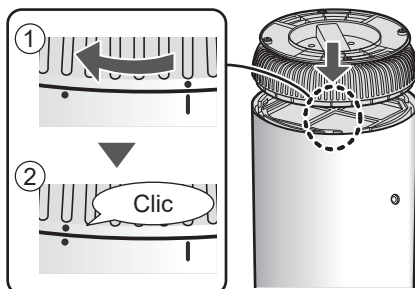

ÎNGRIJIRE ȘI ÎNTREȚINERE

Scoateți întotdeauna adaptorul de curent alternativ din priza electrică.



CORPUL PRINCIPAL

Când se murdărește



Ștergeți cu o lavetă moale și uscată.

ROMÂNĂ

GURĂ DE ADMISIE A AERULUI / PREFILTRU

O dată pe lună

Îndepărtați ușor praful cu un instrument de curățat, cum ar fi un aspirator.

①

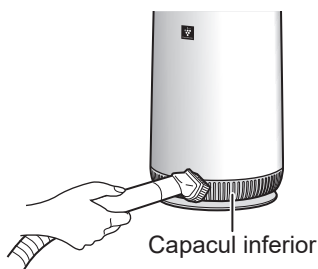

②

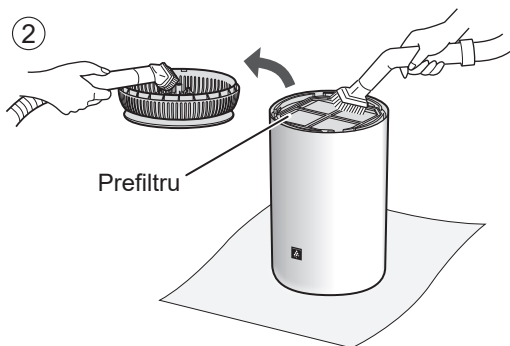

NOTĂ Despre prefiltru

- Nu aplicați o presiune excesivă atunci când frecați prefiltrul.
- Modul de curățare al murdăriei greu de îndepărtat.
 1. Adăugați o cantitate mică de detergent de bucătărie în apă și lăsați la înmuiat 10 minute.
 2. Clătiți detergentul de bucătărie cu apă curată.
 3. Uscați complet filtrul într-o zonă bine ventilată.

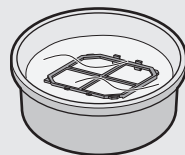

Filtru integrat de colectare praf și dezodorizare

Când se acumulează praf sau când degajă miros din gura de evacuare a aerului.

Îndepărtați praful de pe filtru.

Curățați numai suprafața etichetată. Nu curățați suprafața opusă. Filtrul este fragil, prin urmare, fiți atenți să nu aplicați o presiune excesivă.

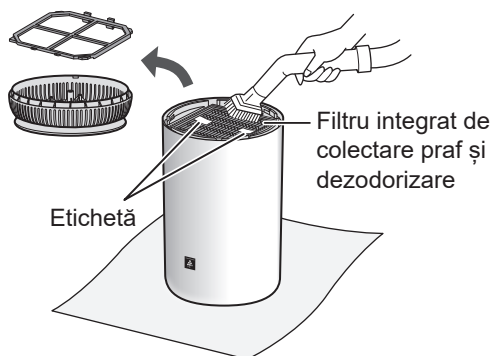

NOTĂ

- Nu spălați filtrul. Nu-l expuneți la lumină solară. (În caz contrar, filtrele își pot pierde eficacitatea.)
- Anumite mirosuri absorbite de filtre se descompun în timp, rezultând un miros suplimentar. În funcție de condițiile de utilizare, în special când produsul este utilizat în medii semnificativ mai poluate decât spațiile domestice, aceste mirosuri pot deveni mai puternice într-un timp mai scurt decât de obicei. Înlocuiți filtrul în aceste cazuri sau dacă praful nu poate fi eliminat după întreținere.

ÎNLOCUIREA FILTRULUI

Scoateți întotdeauna adaptorul de curent alternativ din priza electrică.



DURATA DE VIAȚĂ A FILTRULUI

Durata de viață a filtrelor variază în funcție de mediul ambiant, de condițiile de utilizare și de locația produsului. Durata de viață a filtrului integrat de colectare a prafului și dezodorizare, precum și sugestiile de înlocuire, se bazează pe purificarea unei camere în care se fumează 5 țigări pe zi, iar performanțele produsului de colectare a prafului și dezodorizare au scăzut la

jumătate din valorile unui filtru nou. Recomandăm înlocuirea mai frecventă a filtrului dacă produsul este utilizat în condiții semnificativ mai dificile (PM2.5 etc.) decât într-o gospodărie normală.

- **Durata de viață a filtrului integrat de colectare a prafului și dezodorizare este de aproximativ 1 an de la deschidere.**

MODELE PENTRU FILTRELE DE SCHIMB

La achiziția unui filtru de schimb, contactați dealerul.

Filtru integrat de colectare praf și dezodorizare (1 bucată)

UZ-PN1SF

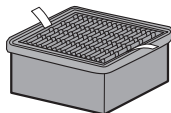

Eliminați filtrele uzate conform legilor și reglementărilor locale.

material:

- Polipropilenă
- Polietilenă
- Cărbune activ

DEPANARE

Având în vedere că problema survenită poate să nu fie una de funcționare defectuoasă a produsului, înainte de a apela la service, consultați diagrama de depanare de mai jos.

Nu funcționează.

- Verificați dacă adaptorul de curent alternativ este corect conectat la produs și la priza electrică. (După conectarea adaptorului de curent alternativ, este posibil să dureze ceva timp până începe funcționarea.)

Miros și fum persistente.

- Filtrul este încă în punga din plastic? Scoateți filtrul.
- S-a redus puterea aerului care iese prin gura de evacuare a aerului? În acest caz, curățați capacul inferior, prefiltrul și filtrul integrat de colectare a prafului și dezodorizare.

Aerul evacuat din produs are miros.

- Verificați dacă filtrele sunt foarte murdare.
- Curățați sau înlocuiți filtrele.

Miros de la un produs și/sau filtru nou.

- Imediat după îndepărtarea pungii din plastic, se poate simți un miros ușor. Acest miros nu afectează performanțele filtrelor sau expunerea persoanelor.

Indicatorul de ioni Plasmacluster este oprit.

- Când funcția cu ioni PLASMACLUSTER este comutată pe „OPRIT”, indicatorul se va stinge automat. Dacă nu doriți ca lumina să fie stinsă, comutați funcția cu ioni PLASMACLUSTER pe „PORNIT”. (Pagina 5)

Indicatorul pentru modul SCĂZUT luminează intermitent.

- Decuplați produsul, așteptați un minut, apoi reconectați-l. Dacă problema se repetă periodic, contactați serviciul clienți.

SPECIFICAȚII

Model	UA-PN1E		
Alimentare electrică	Adaptor de curent alternativ		
Curent de intrare nominal	AC 100 - 240 V ~ 50 - 60 Hz 1 A		
Curent de ieșire nominal	DC 24 V 1,5 A		
Reglarea vitezei ventilatorului	MAX	MED	SCĂZUT
Viteză ventilator (m ³ / oră)	90	48	18
Putere nominală (W) (Valoarea când lumina de veghe este oprită.)	20 (20)	8,6 (8,1)	3 (2,5)
Nivel de zgomot (dBA) *1	48	34	22
Alimentare în standby (W)	Aprox. 0,5		
Dimensiune recomandată încăpere (m ²) *2	~ 10		
Dimensiune recomandată încăpere pentru ioni Plasmacluster de înaltă densitate (m ²) *3	~ 10		
Tip filtru	Integrat, de colectare praf și dezodorizare		
Lungime cablu (m)	Aprox. 1,8		
Dimensiuni (mm)	190 (Φ) × 330 (H)		
Greutate (kg)	Aprox. 2		

- *1 • Nivelul de zgomot este măsurat pe baza standardului JEM1467 al Asociației Producătorilor de Echipamente Electrice din Japonia.
- *2 • Dimensiunea recomandată a încăperii este adecvată pentru utilizarea produsului la viteza maximă a ventilatorului.
• Dimensiunea recomandată a încăperii indică o suprafață din care se poate îndepărta o anumită cantitate de particule de praf în 30 de minute. (În conformitate cu JEM1467).
- *3 • Dimensiunea unei încăperi în care se pot măsura aproximativ 7.000 ioni per centimetru cub, în centrul încăperii, la o înălțime de aproximativ 1,2 metri de podea, când aparatul este amplasat pe podea și funcționează în modul MAX.

Alimentare în standby

Când adaptorul de curent alternativ este introdus într-o priză de perete, aceasta consumă energie în standby, pentru operarea circuitelor electrice.
Pentru conservarea energiei, decuplați adaptorul de curent alternativ când nu folosiți produsul.



Atenție: Produsul dumneavoastră este marcat cu acest simbol. Simbolul indică faptul că produsele electrice și electronice uzate nu trebuie amestecate cu deșeurile menajere. Există un sistem de colectare selectivă pentru aceste produse.

A. Informații privind eliminarea pentru utilizatori (gospodării private)

1. În Uniunea Europeană

DACĂ DORIȚI SĂ ELIMINAȚI ACEST ECHIPAMENT, NU UTILIZAȚI COȘUL DE GUNOI MENAJER ȘI NU ARUNCAȚI ECHIPAMENTUL ÎN FOC!

Echipamentele electrice și electronice uzate trebuie să fie întotdeauna colectate și tratate SELECTIV, în conformitate cu legislația locală.

Colectarea selectivă facilitează o tratare ecologică, reciclarea materialelor și minimizarea eliminării finale a deșeurilor. ELIMINAREA INCORECTĂ poate fi dăunătoare pentru sănătatea umană și mediul înconjurător din cauza anumitor substanțe! Duceți ECHIPAMENTUL UZAT la o unitate de colectare locală, de obicei municipală, dacă există.

În cazul în care aveți dubii privind eliminarea, contactați autoritățile locale sau dealerul și întrebați care este metoda corectă de eliminare.

DOAR PENTRU UTILIZATORII DIN UNIUNEA EUROPEANĂ ȘI ALTE CÂTEVA TARI; DE EXEMPLU, NORVEGIA ȘI ELVEȚIA: participarea dvs. la colectarea selectivă este impusă prin lege.

Simbolul afișat mai sus apare pe echipamentele electrice și electronice (sau pe ambalaj) pentru a le reaminti utilizatorilor de acest lucru.

Utilizatorii din GOSPODĂRII trebuie să utilizeze unitățile de returnare existente pentru echipamentul uzat. Returnarea este gratuită.

Dacă echipamentul a fost utilizat ÎN SCOP COMERCIAL, contactați dealerul SHARP, care vă va oferi informații cu privire la preluare. Este posibil să fiți taxați pentru costurile ce decurg din preluare. Echipamentele mici (și cantitățile mici) pot fi preluate de unitatea de colectare locală. Pentru Spania: contactați sistemul de colectare stabilit sau autoritățile locale pentru preluarea produselor uzate.

2. În alte țări din afara UE

Dacă doriți să eliminați acest produs, vă rugăm să contactați autoritățile locale și să întrebați care este modul corect de tratare.

Pentru Elveția: echipamentele electrice sau electronice uzate pot fi returnate gratuit furnizorului, chiar dacă nu cumpărați un produs nou. Lista punctelor de colectare poate fi găsită la adresa www.swico.ch sau www.sens.ch.

B. Informații privind eliminarea pentru utilizatorii persoane juridice.

1. În Uniunea Europeană

Dacă acest produs este utilizat în scopuri de afaceri și doriți să îl eliminați:

Contactați dealerul SHARP, care vă va oferi informații cu privire la preluarea produsului. Este posibil să fiți taxați pentru costurile ce decurg din preluare și reciclare. Produsele mici (și cantitățile mici) pot fi duse la unitățile de colectare locale.

Pentru Spania: Vă rugăm să contactați sistemul de colectare stabilit sau autoritățile locale pentru preluarea produselor uzate.

2. În alte țări din afara UE

Dacă doriți să eliminați acest produs, vă rugăm să contactați autoritățile locale și să întrebați care este modul corect de eliminare.

OBSAH

DÔLEŽITÉ BEZPEČNOSTNÉ POKYNY	1
NÁZVY ČASTÍ	4
PRED PRVÝM POUŽITÍM	6
STAROSTLIVOSŤ A ÚDRŽBA	7
VÝMENA FILTRA	8
RIEŠENIE PROBLÉMOV	9
TECHNICKÉ ÚDAJE	10

Ďakujeme vám za zakúpenie tejto čističky vzduchu od spoločnosti SHARP. Prečítajte si, prosím, pozorne tento návod na použitie skôr, ako budete používať výrobok. Tento návod na použitie by ste mali uchovať na bezpečnom mieste, aby ste ho mali poruke.

Plasmacluster

Plasmacluster upravuje vzduch podobne ako sa v prírode čistí životné prostredie emitovaním rovnováhy pozitívnych a negatívnych iónov.

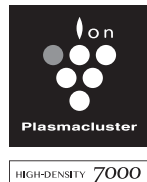

„Plasmacluster“ a „Device of a cluster of grapes“ sú obchodné značky spoločnosti Sharp Corporation.

* Číslo v tejto technologickej značke označuje približný počet iónov vylúčených do vzduchu s objemom 1 cm³, ktorý sa meria vo okolí strednej miestnosti s použiteľnou oblasťou podlahy (vo výške 1,2 m nad podlahou), keď je výrobok umiestnený na podlahe a prevádzkuje sa s nastavením režimu MAXIMÁLNY.

Prečítajte si túto príručku pred začatím obsluhy svojej novej čističky vzduchu

Čistička vzduchu nasáva vzduch z miestnosti z prívodu vzduchu, nechá vzduch prejsť cez predfilter, filter na zber prachu a integrovaný deodorizačný filter vnútri výrobku, a potom vypustí vzduch cez odvod vzduchu. Filter na zber prachu a integrovaný deodorizačný filter dokážu odstrániť prachové častice a absorbovať pachy, ktoré prechádzajú cez filter.

Niektoré zápachy, ktoré absorbujú filtre, sa časom môžu rozložiť a spôsobiť tak ďalšie zápachy. V závislosti od podmienok používania a najmä ak sa výrobok používa v podstatne horších prostrediach ako je bežná domácnosť, môžu byť tieto zápachy spozorované skôr ako sa očakáva. Ak tieto pachy pretrvávajú, vymeňte filtre.

POZNÁMKA

- Čistička vzduchu je navrhnutá tak, aby odstraňovala prach a pachy rozptýlené vo vzduchu.

Čistička vzduchu nie je určená na odstránenie škodlivých plynov (napríklad oxid uhoľnatý obsiahnutý v cigaretovom dyme).

Ak je stále prítomný zdroj pachu, čistička vzduchu nemusí úplne odstrániť pach.

DÔLEŽITÉ BEZPEČNOSTNÉ POKYNY

Pri používaní elektrických zariadení vždy dodržujte základné bezpečnostné opatrenia, mimo iné:

VÝSTRAHA – Vždy dodržiavajte nasledujúce pokyny, aby ste znížili riziko úrazu elektrickým prúdom, požiaru alebo poranenia:

- Pred použitím výrobku si prečítajte všetky pokyny.
- Používajte len zásuvku s napätím 220 – 240 voltov.
- Používajte iba sieťový adaptér dodaný s výrobkom.
- **Toto zariadenie smú používať deti od 8 rokov a osoby so zníženými fyzickými, zmyslovými alebo mentálnymi schopnosťami, alebo nedostatkom skúseností a znalostí, pokiaľ na nich dohliada osoba zodpovedná za ich bezpečnosť, alebo ak im táto osoba dala pokyny ohľadom používania a chápu riziká. Deti sa nesmú so zariadením hrať. Deti by nemali vykonávať čistenie a údržbu, pokiaľ na nich niekto nedohliada.**
- **Ak je napájací kábel poškodený, musí ho vymeniť výrobca, jeho servisný technik, autorizované servisné stredisko spoločnosti Sharp alebo podobné kvalifikované osoby, aby sa zabránilo nebezpečenstvu. Pri výskyte problémov, potrebe nastavenia alebo opravy kontaktujte najbližšie servisné stredisko.**
- Produkt sami neopravujte ani nerozoberajte.
- **Pred vykonávaním údržby, pred odstraňovaním, montážou a výmenou filtra a keď zariadenie nebudete dlhšiu dobu používať, nezabudnite odstrániť sieťový adaptér z elektrickej siete. Ak to nedodržíte, môžete spôsobiť skrat, ktorý môže viesť k úrazu elektrickým prúdom alebo požiaru.**
- Výrobok nepoužívajte, ak sú napájací kábel alebo sieťový adaptér poškodené, alebo ak je pripojenie k elektrickej zásuvke uvoľnené.
- Zo sieťového adaptéra pravidelne odstraňujte prach.
- Do prívodu ani vývodu vzduchu ventilácie nedávajte prsty ani iné cudzie predmety.
- Pri vyberaní sieťového adaptéra vždy uchopte sieťový adaptér a nikdy neťahajte za kábel. Ak to nedodržíte, môžete spôsobiť skrat, ktorý môže viesť k úrazu elektrickým prúdom alebo požiaru.
- Dávajte pozor, aby ste nepoškodili napájací kábel. Ak to nedodržíte,

mohli by ste spôsobiť úraz elektrickým prúdom, nadmernú tvorbu tepla alebo požiar.

- Nevyberajte sieťový adaptér mokrými rukami.
- Nepoužívajte tento výrobok v blízkosti plynových spotrebičov alebo krbov. Ak sa produkt prevádzkuje s plynovými spotrebičmi v rovnakej miestnosti, pravidelne vetrajte miestnosť, inak to môže spôsobiť otravu oxidom uhľnatým.
- Zariadenie nespúšťajte v miestnostiach, kde sa nachádzajú aerosólové insekticídy. Zariadenie nespúšťajte v miestnostiach, kde sú vo vzduchu zvyšky oleja, kadidlá, iskry od zapálených cigariet alebo chemické výpary.
- Udržujte výrobok z dosahu vody. Nespúšťajte výrobok na miestach, kde môže byť mokro, napríklad v kúpeľni.
- Zariadenie nevystavujte vplyvu vody. Mohlo by to spôsobiť skrat alebo úraz elektrickým prúdom.
- Pri čistení výrobku si dávajte pozor. Silné korozívne čistiace prostriedky môžu poškodiť vonkajšok zariadenia.

POZNÁMKA – Čo robiť, ak výrobok ruší príjem rádia alebo televízora

Ak čistička vzduchu ruší príjem rádiového alebo televízneho signálu, vyskúšajte jedno z nasledujúcich opatrení:

- Upravte alebo premiestnite príjmovú anténu.
- Zvýšte vzdialenosť medzi výrobkom a rádiovým/televíznym prijímačom.
- Pripojte zariadenie do zásuvky v inom okruhu ako je ten, do ktorého je zapojený rádiový alebo televízny prijímač.
- Obráťte sa na predajcu alebo skúseného rádiového/televízneho technika.

UPOZORNENIA TÝKAJÚCE SA PREVÁDZKY

- Neblokujte vstupné ani výstupné otvory ventilácie.
- Nepoužívajte výrobok v blízkosti ani na horúcich predmetoch, ako sú sporáky alebo ohrievače, ani tam, kde môžu prísť do kontaktu s parou.
- Výrobok obsluhujte vždy vo zvislej polohe.
- Keď je výrobok v prevádzke, nepresúvajte ho.
- Ak sa výrobok nachádza na podlahe, ktorá sa dá ľahko poškodiť, na nerovnom povrchu alebo hrubom koberci, pri presúvaní ho nadvíhňte.

- Keď nie sú filtre správne nainštalované, výrobok nepoužívajte.
- Neumývajte ani opätovne nepoužívajte filter na zber prachu ani integrovaný deodorizačný filter. Ak to urobíte, nezlepšíte tým výkon filtra a môže tak tiež dôjsť k úrazu elektrickým prúdom alebo poruche zariadenia.
- Vonkajšok čistite len jemnou handričkou. Nepoužívajte prchavé látky ani čistiace prostriedky. Benzén, riedilo, alkohol či leštiaci prášok môžu poškodiť povrch výrobku.
- Počas údržby predfiltra ho nedrhňte príliš silne.
- Sieťový adaptér nepoužívajte pre iné výrobky.
- Nestavajte sa na výrobok ani sa oň neopierajte.

POKYNY K INŠTALÁCII

- Vyhňte sa používaniu na miestach, kde sa môže výrobok dostať do kontaktu s nábytkom, látkami, alebo inými predmetmi a ktoré by mohli rušiť vstup a výstup vzduchu.
- Výrobok nepoužívajte na miestach, kde bude vystavený kondenzácii alebo veľkým teplotným zmenám. Vhodná teplota miestnosti je medzi 0 – 35 °C.
- Dajte výrobok na rovný a stabilný povrch s dostatočnou cirkuláciou vzduchu. Pre lepšiu cirkuláciu vzduchu umiestnite výrobok do stredu miestnosti. Keď dáte výrobok na ťažký koberec, môže mierne vibrovať.
- Vyhýbajte sa miestam, kde je vo vzduchu mastnota, olejový dym, alkohol, kyselina chlórna alebo iné chemikálie. Mohlo by to spôsobiť prasknutie povrchu výrobku.
- Okolité steny a podlaha sa pri výrobku môžu časom znečistiť. Ak výrobok používate dlhší čas na rovnakom mieste, pravidelne čistite steny, ktoré k nemu priliehajú, a podlahu.
- Nepoužívajte v blízkosti výrobku výrobky s obsahom fluórovej živice alebo silikónu (kozmetika, výrobky na starostlivosť o vlasy atď.). Fluórová živica alebo silikón by mohli uviaznuť vo vnútri výrobku a zabrániť mu v produkcii iónov Plasmacluster.

POKYNY TÝKAJÚCE SA FILTRA

- Postupujte podľa pokynov v tomto návode, aby ste sa správne starali o filter, a aby ste ho dobre udržiavali.

NÁZVY ČASTÍ

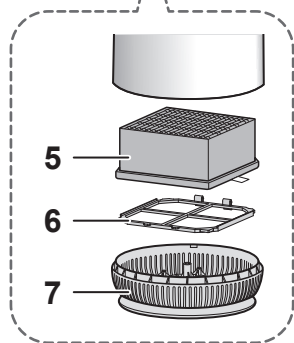

POZNÁMKA

- Pri prvom použití vyberte umelohmotné vrečko z filtra na zber prachu a integrovaného deodorizačného filtra. (Strana 6)

ZADNÁ STRANA

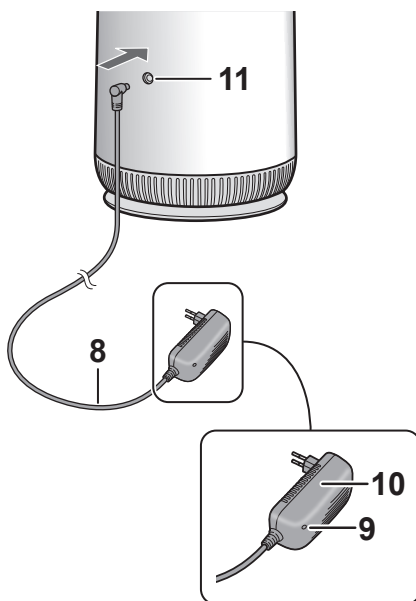

1	Ovládací panel	8	Kód napájania
2	Nočné svetlo	9	Kontrolka napájania (modrá) • Keď je sieťový adaptér pripojený k zásuvke, kontrolka sa rozsvieti.
3	Odvod vzduchu		
4	Prívod vzduchu	10	Sieťový adaptér • Tvar adaptéra závisí od krajiny.
5	Filter na zber prachu a integrovaný deodorizačný filter		
6	Predfilter		
7	Spodný kryt	11	Konektor na sieťový adaptér

OVLÁDACÍ PANEL

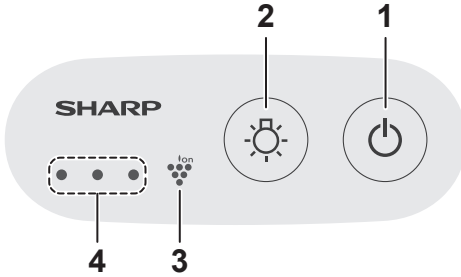

1	Vypínač a tlačidlo režimu
2	Tlačidlo nočného svetla
3	Kontrolka iónov Plasmacluster (modrá)
4	Kontrolky režimov (biele)

ZAPNUTIE/VYPNUTIE A NASTAVENIE REŽIMU

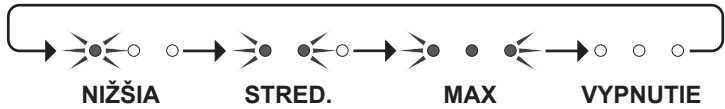
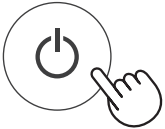

POZNÁMKA

- V režime NIŽŠIA svietia kontrolky na ovládacom paneli slabo.

ZAPNUTIE/VYPNUTIE NOČNÉHO SVETLA

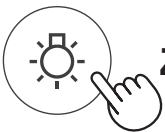

ZAP. (ON)



Rozsvieti sa zadná časť.

TLAČIDLO ZAP./VYP. IÓNY PLASMACLUSTER

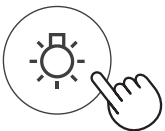

Stlačte viac ako 3 s

ZAP. (ON) VYP. (OFF)



POZNÁMKA

- Režim iónov Plasmacluster sa po odpojení a opätovnom pripojení sieťového adaptéra vždy zapne.

PRED PRVÝM POUŽITÍM

Nezabudnite vybrať
sieťový adaptér
z elektrickej zásuvky.



- 1** Otočte výrobok hore dnom.



- 2** Odstráňte spodný kryt.

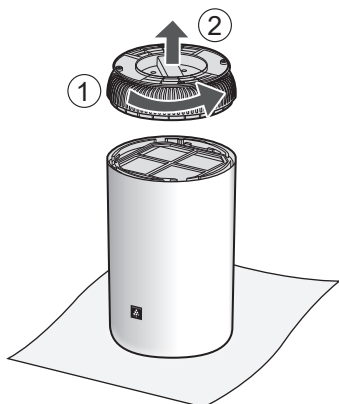

- 3** Odstráňte predfilter (①) a filter na zber prachu a integrovaný deodorizačný filter (②).

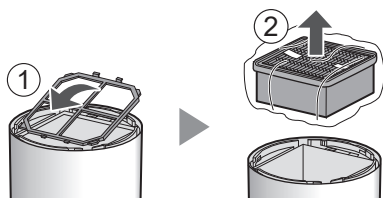

- 4** Odstráňte umelohmotné vrečko.

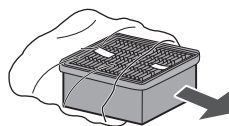

- 5** Nasadíte filter na zber prachu a integrovaný deodorizačný filter.

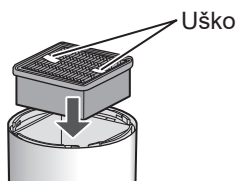

- 6** Nasadíte predfilter.

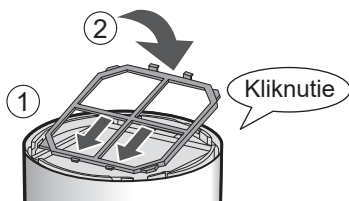

- 7** Nasadíte spodný kryt.

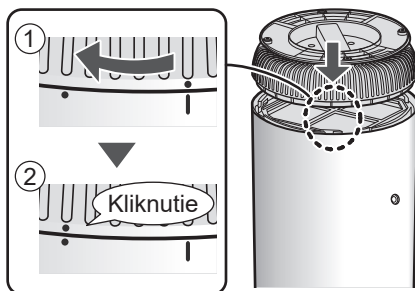

STAROSTLIVOSŤ A ÚDRŽBA

Nezabudnite vybrať sieťový adaptér z elektrickej zásuvky.



HLAVNÉ TELESO

Keď sa zašpiní



Vytrite suchou jemnou handričkou.

SLOVENSKY

PRÍVOD VZDUCHU / PREFILTER

Raz za mesiac

Pomocou čistiaceho nástroja, napríklad vysávača, opatrne odstráňte prach.

①

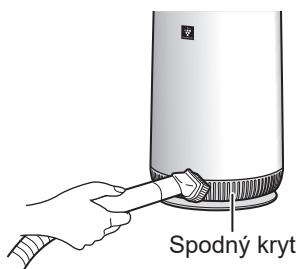

②

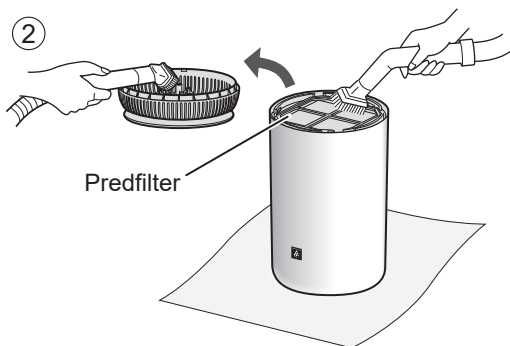

POZNÁMKA O predfiltru

• Pri kefovaní pred filtra nepoužívajte nadmerný tlak.

• Ako sa čistí odolná špina.

1. Pridajte do vody malé množstvo kuchynského čistiaceho prostriedku a namočte asi na 10 minút.
2. Pomocou čistej vody odstráňte kuchynský čistiaci prostriedok.
3. Filter úplne vysušte v dobre vetranom priestore.

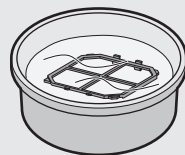

Filter na zber prachu a integrovaný deodorizačný filter

Kedykoľvek sa nahromadí prach alebo keď z výstupu vzduchu vychádza zápach.

Odstráňte prach z filtra.

Čistite iba stranu s uškom.
Nečistite opačnú stranu. Filter
je krehký, dajte si pozor, aby ste
nepoužili príliš veľký tlak.



POZNÁMKA

- **Filter neumývajte. Nevystavujte ho slnečnému svetlu. (V opačnom prípade môže tento filter stratiť účinnosť.)**
- Niektoré pachy, ktoré absorbuje filter, sa časom môžu rozložiť a spôsobiť tak ďalšie pachy. V závislosti od podmienok používania a najmä ak sa výrobok používa v podstatne horších prostrediach, ako je bežná domácnosť, môžu byť tieto pachy spozorované skôr ako sa očakáva. V takýchto prípadoch, alebo ak sa po vykonaní údržby nedá odstrániť prach, vymeňte filter.

VÝMENA FILTRA

Nezabudnite vybrať
sieťový adaptér
z elektrickej zásuvky.



ŽIVOTNOSŤ FILTRA

Životnosť filtra sa líši v závislosti od prostredia v miestnosti, podmienok používania a umiestnenia zariadenia. Životnosť filtra na zber prachu a integrovaného deodorizačného filtra a návrhy na ich výmenu sú založené na čistení miestnosti, v ktorej sa denne vyfajčí 5 cigariet a výkon pri zbere prachu a pri deodorizácii sa znížil na polovičnú úroveň oproti novému filtru. Ak je zariadenie používané

v podmienkach podstatne horších ako je bežné používanie v domácnosti (PM2.5 atď.), odporúčame meniť filter ešte častejšie.

- **Životnosť filtra na zber prachu a integrovaného deodorizačného filtra je asi 1 rok po otvorení.**

MODEL NÁHRADNÉHO FILTRA

Nákup náhradného filtra konzultujte so svojím predajcom.

**Zber prachu a integrovaný
deodorizačný filter (1 jednotka)**

UZ-PN1SF

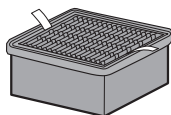

Použité filtre zlikvidujte v súlade s miestnymi zákonmi a nariadeniami.

materiál:

- Polypropylén
- Polyetylén
- Aktívne uhlie

RIEŠENIE PROBLÉMOV

Pred zavolaním na servis si prosím pozrite nižšie uvedenú tabuľku Riešenie problémov, keďže problémom nemusí byť porucha zariadenia.

Nefunguje.

- Skontrolujte, či je sieťový adaptér správne pripojený k výrobku a zásuvke.
(Po pripojení sieťového adaptéra môže chvíľu trvať, kým sa operácia spustí.)

Zápach a dym pretrvávajú.

- Je filter stále v umelohmotnom vrecku? Vyberte filter.
- Znížil sa prúd vzduchu z výstupu vzduchu?
V takom prípade vyčistite spodný kryt, predfilter a filter na zber prachu a integrovaný deodorizačný filter.

Vzduch vypúšťaný zo zariadenia zapácha.

- Skontrolujte, či filtre nie sú silne znečistené.
- Vyčistite alebo vymeňte filtre.

Zápach z nového výrobku a/ alebo filtra.

- Ihneď po vybratí umelohmotného vrecka môže dôjsť k miernemu zápachu. Tento zápach nie je škodlivý pre výkon filtra ani ľudí.

Kontrolka iónov

Plasmacluster je vypnutá.

- Keď je režim iónov Plasmacluster nastavený na „OFF“ (VYP.), kontrolka sa automaticky vypne. Ak nechcete, aby kontrolka zhasla, nastavte režim iónov Plasmacluster na „ON“ (ZAP.). (Strana 5)

Kontrolka režimu NIŽŠIA bliká.

- Odpojte výrobok, počkajte jednu minútu, a potom ho opäť zapojte. Ak sa blikanie pravidelne opakuje, kontaktujte zákaznícky servis.

TECHNICKÉ ÚDAJE

Model	UA-PN1E		
Napájanie	Sieťový adaptér		
Menovitý vstup	AC 100 - 240 V ~ 50 - 60 Hz 1 A		
Menovitý výstup	DC 24 V 1,5 A		
Nastavenie rýchlosti ventilátora	MAX	STRED.	NIŽŠIA
Rýchlosť ventilátora (m ³ /hodinu)	90	48	18
Menovitý výkon (W) (Hodnota, keď je nočné svetlo vypnuté.)	20 (20)	8,6 (8,1)	3 (2,5)
Úroveň hluku (dBA)* ¹	48	34	22
Spotreba energie v pohotovostnom režime (W)	Pribl. 0,5		
Odporúčaná veľkosť miestnosti (m ²)* ²	približne 10		
Odporúčaná veľkosť miestnosti pre veľmi husté ióny Plasmacluster (m ²)* ³	približne 10		
Typ filtra	Zber prachu a integrovaná deodorizácia		
Dĺžka kábla (m)	Pribl. 1,8		
Rozmery (mm)	190 (Š) × 330 (V)		
Hmotnosť (kg)	Pribl. 2		

- *1 • Hladina hluku sa mení na základe normy JEM1467 japonskej asociácie výrobcov elektrických zariadení.
- *2 • Odporúčaná veľkosť miestnosti je vhodná na prevádzku zariadenia s maximálnymi otáčkami ventilátora.
• Odporúčaná veľkosť miestnosti označuje priestor, v ktorom sa môže do 30 minút odstrániť určité množstvo prachových častíc (podľa normy JEM1467).
- *3 • Veľkosť miestnosti, v ktorej strede sa dá na kubický centimeter namerať 7000 iónov (vo výške približne 1,2 metra od podlahy), keď je výrobok umiestnený na podlahe a prevádzkuje sa s nastavením režimu MAXIMÁLNY.

Spotreba energie v pohotovostnom režime

Keď je sieťový adaptér výrobku zasunutý do elektrickej zásuvky, spotrebuje asi výkon v pohotovostnom režime, aby mohli fungovať elektrické obvody.

Keď výrobok nepoužívate, odpojte pre šetrenie energie sieťový adaptér.



Upozornenie:
Váš výrobok je označený týmto symbolom. Znamená, že použité elektrické a elektronické výrobky sa nemôžu vhadzovať do domového odpadu. Musia sa vrátiť v súlade so systémom oddeleného zberu.

A. Informácie o likvidácii pre používateľov (súkromné domácnosti)

1. V Európskej únii

AK CHCETE ZLIKVIDOVAŤ TOTO ZARIADENIE, NEVYHADZUJTE HO DO KONTAJNERA S BEŽNÝM ODPADOM A NEHÁDŽTE HO DO OHŇA!

Použité elektrické a elektronické zariadenie sa musí zbierať a spracovať ODDELENE v súlade s miestnym zákonom.

Oddelený zber podporuje spracovanie šetrné k životnému prostrediu, podporí sa recyklácia materiálov a minimalizuje sa koncové množstvo odpadu.

NESPRÁVNÁ LIKVIDÁCIA môže kvôli obsahu určitých látok poškodiť ľudské zdravie a životné prostredie! Odovzdajte POUŽITÉ ZARIADENIE dostupnému miestnemu (obvykle mestskému) zbernému miestu.

V prípade pochybností o likvidácii kontaktujte miestne úrady alebo svojho predajcu a spýtajte sa na správny spôsob likvidácie starého zariadenia. IBA PRE POUŽÍVATEĽOV V EURÓPSKEJ ÚNII A NIEKTORÝCH INÝCH KRAJINÁCH; NAPRÍKLAD NÓRSKA A ŠVAJČIARSKA: Vašu účasť na separovanom zbere vyžaduje zákon.

Vyššie zobrazený symbol sa objavuje na elektrických a elektronických zariadeniach (alebo na balení), aby to používateľom pripomínal.

Od používateľov zo SÚKROMNÝCH DOMÁCNOSTÍ sa požaduje, aby použili existujúce zariadenia na vrátenie použitého vybavenia. Vrátenie je bezplatné.

Ak vaše zariadenie bolo použité na FIREMNÉ ÚČELY, kontaktujte predajcu spoločnosti SHARP, ktorý vás informuje o vrátení zariadenia. Možno budete musieť niesť náklady za vrátenie. Malé zariadenia (a v malom množstve) môžu byť možno odovzdané vo vašom miestnom zbernom mieste. Pre Španielsko: ohľadom vrátenia vašich použitých výrobkov sa informujte na zavedený systém zberu u svojej obecnej správy.

2. V iných krajinách mimo EÚ

Ak chcete tento výrobok zlikvidovať, informujte sa prosím u vašej obecnej správy na správny postup pri likvidácii tohto zariadenia.

Pre Švajčiarsko: použité elektrické a elektronické zariadenia môžete zadarmo vrátiť obchodníkovi, i keď nekupujete nový produkt. Zoznam ďalších zberných miest nájdete na internetových stránkach www.swico.ch alebo www.sens.ch.

B. Informácie o likvidácii pre podnikateľov.

1. V Európskej únii

Ak ste tento produkt používali na podnikateľské účely a teraz ho chcete zlikvidovať:

Obráťte sa na svojho predajcu výrobkov SHARP, ktorý vás informuje o vrátení výrobku. Možno budete musieť niesť náklady za vrátenie a recykláciu.

Malé výrobky (v malom množstve) môžu byť možno odovzdané vo vašom miestnom zbernom mieste.

Pre Španielsko: ohľadom vrátenia vašich použitých výrobkov sa informujte na zavedený systém zberu u svojej obecnej správy.

2. V iných krajinách mimo EÚ

Ak chcete tento výrobok zlikvidovať, informujte sa prosím u vašej obecnej správy na správny postup pri likvidácii tohto zariadenia.

OBSAH

DŮLEŽITÉ BEZPEČNOSTNÍ POKYNY	1
NÁZVY ČÁSTÍ	4
PŘED PRVNÍM POUŽITÍM	6
PÉČE A ÚDRŽBA	7
VÝMĚNA FILTRU	8
ŘEŠENÍ PROBLÉMŮ	9
TECHNICKÉ ÚDAJE	10

Děkujeme, že jste si zakoupili tuto čističku vzduchu SHARP. Před použitím produktu si důkladně přečtěte tento návod. Po přečtení návod uchovejte na bezpečném místě pro případ, že do něj budete potřebovat nahlédnout.

Plasmacluster

Plasmacluster upravuje vzduch podobně jako se v přírodě čistí životní prostředí emitováním rovnováhy pozitivních a negativních iontů.

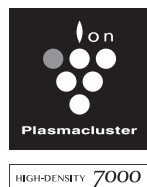

„Plasmacluster“ a „Device of a cluster of grapes“ jsou ochranné známky Sharp Corporation.

* Číslo ve značce této technologie označuje přibližný počet iontů dodaných do 1 cm³ vzduchu; měření se provádí zhruba uprostřed relevantní podlahové plochy místnosti (1,2 m nad úrovní podlahy) při umístění produktu na podlaže během režimu MAX.

Pročtěte si tuto příručku ještě před zahájením obsluhy své nové čističky vzduchu.

Čistička vzduchu nasává vzduch z místnosti přes přívod vzduchu, nechá vzduch projít přes předfiltr, sběrač prachu a integrovaný dezodorizační filtr uvnitř produktu, a pak vypustí vzduch přes odvod vzduchu. Sběrač prachu a integrovaný dezodorizační filtr dokáží odstranit prachové částičky a absorbují pachy procházející filtrem.

Některé pachy absorbované filtrem se mohou časem rozložit a způsobit další pachy. V závislosti na prostředí, ve kterém se přístroj používá, především, když se výrobek používá v extrémních prostředích (podstatně horších než je běžné používání v domácnosti), tyto pachy mohou být v krátkém čase intenzivnější než se očekává. Jestli pachy přetrvávají, měli byste vyměnit filtry.

POZNÁMKA

- Čistička vzduchu je navržena tak, aby odstraňovala prach a pachy ve vzduchu. Čistička vzduchu není určena k odstraňování škodlivých plynů jako je například oxid uhličitý obsažený v cigaretovém kouři. Čistička vzduchu nedokáže zápach zcela odstranit, je-li zdroj zápachu stále přítomen.

DŮLEŽITÉ BEZPEČNOSTNÍ POKYNY

Při použití elektronických spotřebičů vždy dodržujte základní bezpečnostní opatření, včetně následujících:

VAROVÁNÍ – Vždy dodržujte následující pokyny, abyste snížili nebezpečí zasažení elektrickým proudem, riziko vzniku požáru nebo zranění:

- Před použitím produktu si přečtěte všechny pokyny.
- Používejte jen zásuvku s napětím 220–240 voltů.
- Používejte pouze AC adaptér produktu.
- **Toto zařízení může být používáno dětmi staršími 8 let a osobami se sníženými fyzickými, smyslovými nebo duševními schopnostmi nebo s nedostatkem zkušeností pouze tehdy, pokud je na ně dohlíženo nebo byly poučeny o použití zařízení bezpečným způsobem a rozumí souvisejícím rizikům. Děti si se zařízením nesmí hrát. Čištění a údržbu nesmí provádět děti bez dozoru.**
- Je-li napájecí kabel poškozen, může ho vyměnit pouze výrobce, jeho servisní technik, autorizované servisní středisko společnosti Sharp nebo kvalifikovaná osoba, aby se zabránilo nebezpečí. Při výskytu problémů, potřebě nastavení nebo opravy kontaktujte nejbližší servisní středisko.
- Produkt neopravujte ani nerozebírejte sami.
- Pokud se chystáte provádět údržbu, vyndávat, vkládat a vyměňovat filtr nebo pokud nebudete zařízení delší dobu používat, nezapomeňte nejprve odpojit AC adaptér. Nedodržení tohoto pokynu může způsobit zkrat, v důsledku kterého může dojít k zasažení elektrickým proudem nebo požáru.
- Produkt nepoužívejte, jsou-li napájecí kabel nebo AC adaptér poškozené, nebo je-li připojení k elektrické zásuvce uvolněné.
- Z AC adaptéru odstraňujte pravidelně prach.
- Do přívodu ani vývodu vzduchu nedávejte prsty ani jiné cizí předměty.
- Při odpojování AC adaptéru vždy držte AC adaptér a nikdy netahejte za kabel.
Pokud tak nebudete postupovat, může dojít ke zkratu, a to může mít za následek zasažení elektrickým proudem nebo vznik požáru.

- Dejte pozor, abyste nepoškodili napájecí kabel. Při jeho poškození může dojít k zasažení elektrickým proudem, přehřátí nebo požáru.
- Nevytahujte AC adaptér mokřýma rukama.
- Nepoužívejte produkt poblíž plynových spotřebičů nebo krbů. Pokud budete produkt provozovat ve stejné místnosti jako plynový spotřebič, pravidelně místnost větrejte. Jinak může dojít k otravě oxidem uhelnatým.
- Zařízení neprovozujte v místnostech, ve kterých je přítomen aerosolový insekticid.
Zařízení neprovozujte v místnostech, kde jsou ve vzduchu zbytky oleje, kouř z vonných tyčinek, jiskry ze zapálených cigaret nebo chemické výpary.
- Udržujte produkt mimo dosah vody.
Produkt neprovozujte na místech, kde se může namočit, například v koupelně.
- Zařízení nevystavujte vodě. To by mohlo způsobit zkrat nebo úraz elektrickým proudem.
- Při čištění produktu buďte obezřetní. Silné korozivní čisticí prostředky můžou poškodit zevnějšek přístroje.

POZNÁMKA – Co dělat, pokud produkt způsobuje rušení rozhlasového nebo TV příjmu

Pokud čistička vzduchu způsobuje rušení rozhlasového nebo televizního příjmu, vyzkoušejte jedno nebo více z následujících opatření:

- Nastavte nebo změňte orientaci antény.
- Zvyšte vzdálenost mezi produktem a rozhlasovým/TV přijímačem.
- Připojte zařízení do zásuvky v jiném okruhu než je ten, do kterého je zapojený rozhlasový nebo TV přijímač.
- Kontaktujte prodejce nebo kvalifikovaného technika.

UPOZORNĚNÍ VZTAHUJÍCÍ SE K PROVOZU

- Neblokujte vstupní nebo výstupní vzduchové otvory.
- Neumisťujte produkt na horké předměty, jako jsou například sporáky nebo ohřívače, ani do jejich blízkosti a neumisťujte je tam, kde můžou přijít do kontaktu s párou.
- Produkt obsluhujte vždy ve svislé poloze.
- Když je produkt v provozu, nepřemisťujte ho.

- Pokud je produkt na snadno poškoditelné podlaze, nerovném povrchu nebo koberci s vysokým vlasem, při přemísťování ho zdvihněte.
- Přístroj nespouštějte bez správně vložených filtrů.
- Sběrač prachu a integrovaný dezodorizační filtr nemyjte a nepoužívejte znovu.
Nezlepší to výkonnost filtru a rovněž to může způsobit zásah elektrickým proudem nebo selhání zařízení.
- Vnější část očistěte pouze měkkým hadříkem.
Nepoužívejte těkavé látky ani čisticí prostředky.
Povrch produktu může být poškozen nebo narušen benzenem, ředidly nebo leštidly.
- Na předfiltr během údržby netlačte a nepoškrábejte ho.
- Nepoužívejte AC adaptér pro jiné produkty.
- Nelezte na produkt a neopírejte se o něj.

POKYNY K INSTALACI

- Vyvarujte se míst, na kterých může se vstupem nebo výstupem vzduchu přijít do kontaktu nábytek, textilie či jiné předměty.
- Produkt nepoužívejte na místech, kde bude vystaven kondenzaci nebo velkým teplotním změnám. Vhodná teplota místnosti je 0–35 °C.
- Umístěte produkt na rovný a stabilní povrch s dostatečným prouděním vzduchu. Pro lepší cirkulaci umístěte produkt do středu místnosti. Při umístění na těžký koberec může produkt mírně vibrovat.
- Produkt nepoužívejte na místech, kde se ve vzduchu vyskytuje mastnota, olej, kouř, alkohol, kyselina chlorná nebo chemikálie. Mohlo by dojít k popraskání pláště produktu.
- Stěny a podlaha v okolí produktu se mohou časem ušpinit. Při používání produktu delší dobu na stejném místě pravidelně čistěte přilehlé stěny a podlahu.
- Nepoužívejte v blízkosti produktu výrobky obsahující fluorovou pryskyřici nebo silikon (kosmetika, přípravky pro péči o vlasy).
Fluorová pryskyřice nebo silikon by se mohly zachytit uvnitř produktu a bránit v produkci plasmaclusterových iontů.

SMĚRNICE TÝKAJÍCÍ SE FILTRU

- Držte se pokynů v tomto manuálu a o filtr se řádně starejte.

NÁZVY ČÁSTÍ

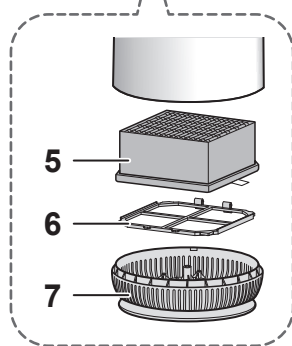

POZNÁMKA

- Při prvním použití odstraňte plastový sáček ze sběrače prachu a integrovaného dezodorizačního filtru (str. 6).

ZADNÍ STRANA

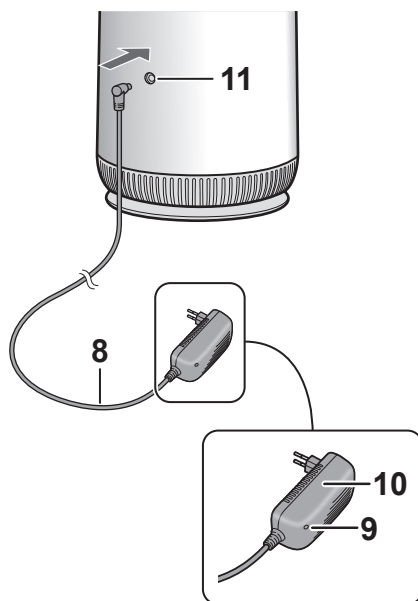

1	Ovládací panel	8	Kód připojení do elektřiny
2	Noční světlo	9	Světelná kontrolka připojení do elektřiny (modrá) • Světelná kontrolka svítí, pokud je AC adaptér zapojen do elektřiny.
3	Odvod vzduchu		
4	Přívod vzduchu	10	AC adaptér • Tvar adaptéru závisí na zemi.
5	Sběrač prachu a dezodorizační filtr		
6	Předfiltr		
7	Spodní kryt	11	Koncovka AC adaptéru

OVLÁDACÍ PANEĽ

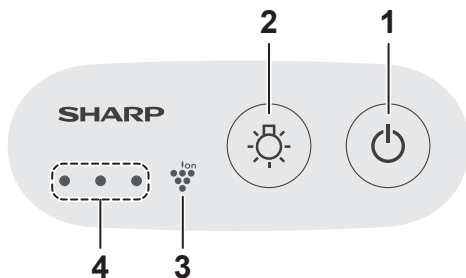

1	Tlačítko pro zapnutí/vypnutí a režim
2	Tlačítko nočního osvětlení
3	Světelná kontrolka iontů Plasmacluster (modrá)
4	Světelná kontrolka režimu (bílá)

ZAPNUTÍ/VYPNUTÍ A NASTAVENÍ REŽIMU

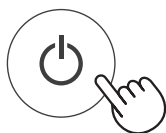

POZNÁMKA

- Při NÍZKÉM režimu světelná kontrolka na ovládacím panelu svítí tlumeně.

NOČNÍ OSVĚTLENÍ ZAPNUTO/VYPNUTO

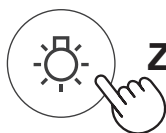

ZAPNUTO



ZAPNUTÍ/VYPNUTÍ IONTŮ PLASMACLUSTER

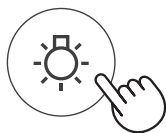

ZAPNUTO **VYPNUTO**



Stiskněte a podržte
3 vteřiny

POZNÁMKA

- Plasmaclusterové ionty se vždy ZAPNOU, pokud se AC adaptér odpojí a znovu zapojí.

PŘED PRVNÍM POUŽITÍM

Nikdy nezapomeňte
vyjmout AC adaptér ze
zásuvky.



- 1** Obráťte produkt vzhůru
nohama.



- 2** Odstraňte spodní kryt.

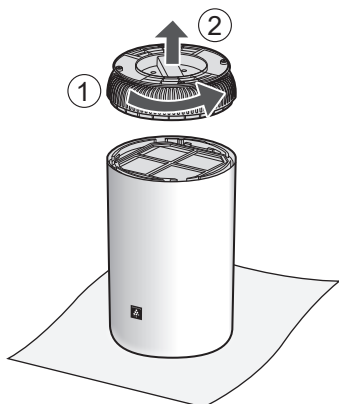

- 3** Odstraňte předfiltr
(①) a sběrač prachu a
integrovaný dezodorizační
filtr (②).

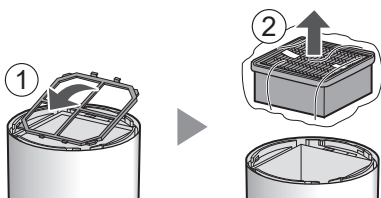

- 4** Sundejte plastový sáček

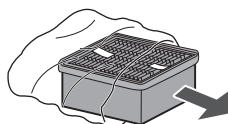

- 5** Nasadte sběrač
prachu a integrovaný
dezodorizační filtr.

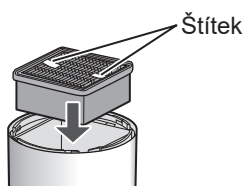

- 6** Nasadte předfiltr.

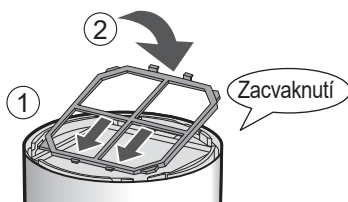

- 7** Nasadte spodní kryt.

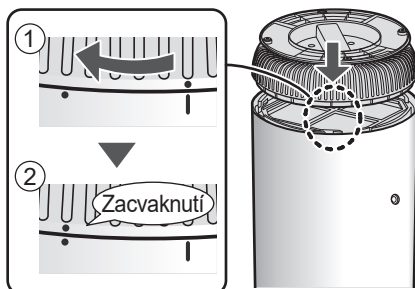



HLAVNÍ ČÁST

Když bude špinavá



Vytřete suchým jemným hadříkem

PŘÍVOD VZDUCHU / PŘEDFILTR

Jednou měsíčně

Jemně odstraňte prach, například s použitím vysavače.

①

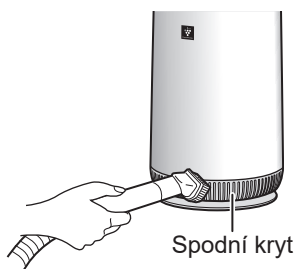

②

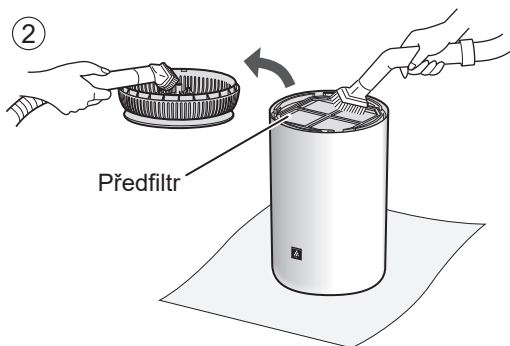

POZNÁMKA O předfiltru

- Při čištění předfiltru nevyvíjejte nadměrný tlak.
- Jak vyčistit silné nečistoty.
 1. Do vody přidejte malé množství kuchyňského čisticího prostředku a nechte odmočit zhruba 10 minut.
 2. Čisticí prostředek opláchněte čistou vodou.
 3. Filtr nechte vyschnout v dobře větraném prostoru.

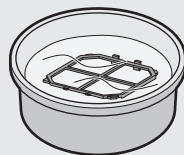

Sběrač prachu a dezodorizační filtr

Kdykoli se nahromadí prach nebo když se z odvodu vzduchu line zápach.

Odstraňte z filtru prach.

Provádějte pouze čištění označeného povrchu. Nečistěte opačnou stranu. Filtr je křehký, proto dejte pozor, abyste nevyvíjeli příliš velký tlak.

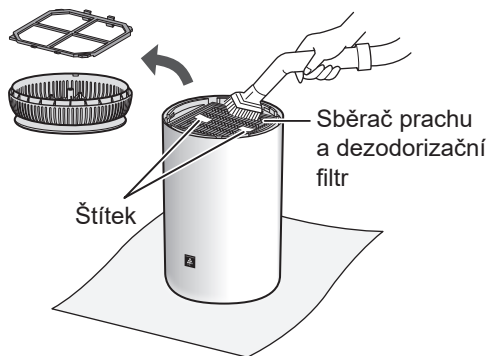

POZNÁMKA

- **Filtr neumývejte. Nevystavujte je působení slunečního světla. (V takovém případě může filtr ztratit účinnost).**
- Některé pachy absorbované filtrem se mohou časem rozložit a způsobit další pachy. V závislosti na prostředí, ve kterém se přístroj používá, především, když se výrobek používá v extrémních prostředích (podstatně horších než je běžné používání v domácnosti), tyto pachy mohou být v krátkém čase intenzivnější než se očekává. V takových případech nebo pokud nelze prach odstranit ani po údržbě, proveďte výměnu.

VÝMĚNA FILTRU

Nikdy nezapomeňte
vyjmout AC adaptér ze
zásuvky.



ŽIVOTNOST FILTRU

Životnost filtru se liší v závislosti na prostředí v místnosti, používání a umístění produktu.

Životnost sběrače prachu a integrovaného dezodorizačního filtru a doporučení k výměně jsou založena na čištění místnosti, v které se denně vykouří 5 cigaret a sběr prachu a dezodorizační výkonnost klesla na polovinu výkonnosti nového filtru.

V případě, že je produkt používán v

podmínkách náročnějších než je běžná domácnost (PM2.5 atd.), doporučujeme provádět častější výměnu filtru.

- **Životnost sběrače prachu a integrovaného dezodorizačního filtru je asi 1 rok od otevření.**

MODEL NÁHRADNÍHO FILTRU

Nákup náhradního filtru konzultujte se svým prodejcem.

**Sběrač prachu a integrovaný
dezodorizační filtr (1 jednotka)**

UZ-PN1SF

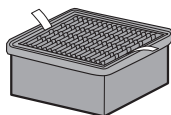

Použité filtry zlikvidujte v souladu s místními zákony a nařízeními.

Materiál:

- Polypropylen
- Polyethylen
- Aktivní uhlí

ŘEŠENÍ PROBLÉMŮ

Než se obrátíte na servis, projděte si nejprve níže uvedený seznam Řešení problémů, protože problém nemusí být způsoben poruchou produktu.

Nefunguje

- Zkontrolujte, zda je AC adaptér správně zapojený do produktu a do elektřiny.
(Po zapojení AC adaptéru může určitou dobu trvat, než se spustí chod.)

Přetrvávající zápach a kouř.

- Je filtr stále v plastovém sáčku? Vyndejte filtr.
- Je vítr vycházející z odvodu vzduchu oslabený?
V takovém případě vyčistěte spodní kryt, předfiltr a sběrač prachu a integrovaný dezodorizační filtr.

Vzduch vycházející ze zařízení zapáchá.

- Zkontrolujte, zda nejsou filtry silně znečištěné.
- Filtry vyčistěte nebo vyměňte.

Zápach z nového produktu anebo filtru

- Ihned po sundání plastového sáčku se může objevit mírný zápach. Tento zápach nijak neovlivňuje výkon filtru a není pro člověka škodlivý.

Světelná kontrolka iontů plasmacluster je vypnutá.

- Pokud jsou ionty plasmacluster nastavené na „VYPNUTO“, světelná kontrolka se automaticky vypne. Pokud nechcete, aby světelná kontrolka byla vypnutá, nastavte ionty plasmacluster na „ZAPNUTO“ (strana 5).

Světelná kontrolka NÍZKÉHO režimu bliká.

- Odpojte produkt, počkejte jednu minutu, a pak jej znovu zapojte. Pokud se blikání vyskytuje pravidelně, kontaktujte zákaznický servis.

TECHNICKÉ ÚDAJE

Model	UA-PN1E		
Napájení	AC adaptér		
Jmenovité napětí	AC 100 - 240 V ~ 50 - 60 Hz 1 A		
Jmenovitý výkon	DC 24 V 1,5 A		
Nastavení rychlosti ventilátoru	MAX.	MED (STŘEDNÍ)	LOW (NÍZKÝ)
Rychlost ventilátoru (m ³ /hodinu)	90	48	18
Jmenovitý výkon (W) (Hodnota při vypnutém nočním osvětlení.)	20 (20)	8,6 (8,1)	3 (2,5)
Úroveň hluku (dBA) *1	48	34	22
Výkon v pohotovostním stavu (w)	Přibližně 0,5		
Doporučená velikost místnosti (m ²) *2	~10		
Doporučená velikost místnosti - vysoká hustota iontů Plasmacluster (m ²) ³	~10		
Typ filtru	Sběrač prachu a integrovaný dezodorizační		
Délka kabelu (m)	Přibližně 1,8		
Rozměry (mm)	190 (Φ) × 330 (V)		
Hmotnost (kg)	Přibližně 2		

- *1 • Úroveň hluku se měří na základě normy JEM1467 Japonské asociace výrobců elektroniky.
- *2 • Doporučená velikost místnosti je vhodná k provozu přístroje s maximální rychlostí ventilátoru.
• Doporučená velikost místnosti označuje prostor, ve kterém se může do 30 minut odstranit určité množství prachových částic (dle JEM1467).
- *3 • Velikost místnosti, v jejímž středu lze naměřit asi 7000 iontů na kubický centimetr ve výšce asi 1,2 m od podlahy, když je produkt umístěn na podlaze a běží na MAXIMÁLNÍ režim.

Spotřeba energie v pohotovostním režimu

Když je AC adaptér zapojený do zásuvky, spotřebovává elektřinu pro pohotovostní režim, aby mohly být v provozu elektrické obvody.

Nepoužíváte-li přístroj, odpojte pro šetření energie AC adaptér.



Upozornění:
Váš produkt je označený tímto symbolem. To znamená, že použité elektrické a elektronické produkty nesmí být smíšeny s běžným domácím odpadem. Pro tyto produkty existují speciální sběrná místa.

A. Informace pro uživatele ohledně likvidace (domácnosti)

1. V Evropské unii

POKUD SI PŘEJETE TOTO ZAŘÍZENÍ ZLIKVIDOVAT, NEPOUŽÍVEJTE BĚŽNÝ ODPAD A ZAŘÍZENÍ NEVHAZUJTE DO OHNĚ!

Použité elektrické a elektronické zařízení musí být vždy shromážděno a zlikvidováno ODDĚLENĚ, v souladu s místními zákony.

Oddělený sběr podporuje ochranu životního prostředí, recyklaci materiálů a minimalizuje finální likvidaci odpadu. NESPRÁVNÁ LIKVIDACE může být s ohledem na určité látky škodlivá pro lidské zdraví a životní prostředí! POUŽITÉ ZAŘÍZENÍ odнесите do lokálního, zpravidla městského, sběrného dvora.

Máte-li ohledně likvidace jakékoli pochybnosti, kontaktujte místní úřady nebo prodejce a zeptejte se na správný způsob likvidace.

POUZE PRO UŽIVATELE V EVROPSKÉ UNII A V NĚKTERÝCH JINÝCH ZEMÍCH, NAPŘÍKLAD V NORSKU A ŠVÝCARSKU: Třídění odpadu je požadované zákonem.

Výše uvedený symbol je uvedený na elektrických a elektronických zařízeních (nebo na obalu) jako připomínka.

Uživatelé ze SOUKROMÝCH DOMÁCNOSTÍ jsou povinni využívat stávajících sběrných zařízení. Doručení je bezplatné.

Pokud je zařízení použito pro FIREMNÍ ÚČELY, kontaktujte, prosím, svého prodejce SHARP, který vám podá informace o navrácení produktu. Může dojít k tomu, že vám budou účtovány poplatky vycházející z navrácení a recyklace produktu. Malé produkty (a malá množství) mohou být přijaty vašimi místními sběrnými místy. Pro Španělsko: Ohledně likvidace použitých produktů kontaktujte zavedený sběrný systém nebo místní úřad.

2. V jiných zemích mimo EU

Pokud chcete tento produkt zlikvidovat, kontaktujte prosím své místní orgány a informujte se na správný způsob likvidace.

Pro Švýcarsko: Použitá elektrická nebo elektronická zařízení se dají bezplatně vrátit obchodníkovi, a to i v případě, že nezakoupíte nový produkt. Další sběrná místa jsou uvedena na webové stránce www.swico.ch nebo www.sens.ch.

B. Informace o likvidaci – pro firemní uživatele

1. V Evropské unii

Pokud se produkt používá pro firemní účely a chcete ho zlikvidovat:

Kontaktujte prosím svého prodejce SHARP, který vám podá informace o navrácení produktu. Může dojít k tomu, že vám budou účtovány poplatky vycházející z navrácení a recyklace produktu. Malé produkty (a malá množství) mohou být přijaty vašimi místními sběrnými místy.

Pro Španělsko: Kontaktujte prosím zřízený sběrný systém nebo vaše místní orgány pro vrácení vašich použitých produktů.

2. V jiných zemích mimo EU

Pokud chcete tento produkt zlikvidovat, kontaktujte prosím své místní orgány a informujte se na správný způsob likvidace.

TARTALOMJEGYZÉK

FONTOS BIZTONSÁGI ELŐÍRÁSOK	1
AZ ALKATRÉSZEK ELNEVEZÉSEI	4
AZ ELSŐ HASZNÁLAT ELŐTT	6
TISZTÍTÁS ÉS KARBANTARTÁS	7
SZŰRŐ CSERE	8
HIBAKERESÉSI SEGÉDLET	9
MŰSZAKI JELLEMZŐK	10

Köszönjük, hogy megvásárolta ezt a SHARP légtisztítót! Kérjük, olvassa el figyelmesen ezt az útmutatót, mielőtt használná a készüléket. Az útmutatót tartsa biztonságos helyen, hogy mindig könnyen elérhető legyen.

Plasmacluster

A Plasmacluster egység a természethez hasonló módon pozitív és negatív ionok kibocsátásával tisztítja meg a levegőt.

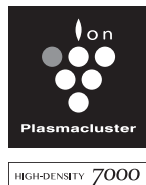

A "Plasmacluster" név és a "szőlőfürtös készülék" logó a Sharp Vállalat védjegye.

* Ez a technológiai jelzőszám 1 cm³ térfogatú levegőbe kibocsátott ionok körülbelüli számát jelöli. Az értéket egy megfelelő alapterületű szoba közepén mérték (a padlótól 1,2m magasságban) maximális légáramlás beállítással, a készülék padlón történő elhelyezésével.

Kérjük, olvassa el ezt az útmutatót, mielőtt használatba venné új légtisztítóját.

A légtisztító a szoba levegőjét szívja be beömlő nyílásain keresztül. A levegő áthalad a készülékben található előszűrőn, az integrált porgyűjtő és szagtalanító szűrőn, majd távozik a kiömlő nyíláson keresztül. Az integrált porgyűjtő és szagtalanító szűrő eltávolítja a porszemcséket és elnyeli a szagokat, ahogy azok áthaladnak a szűrőn.

A szűrők által elnyelt szagok egy része idővel lebomlik, kellemetlen illatot eredményezve. A felhasználási környezettől függően, különösen, ha a készüléket a normál háztartási használatnál lényegesen komolyabb igénybevételt jelentő körülmények között használják, ez a szag a vártnál rövidebb idő alatt erőssé válhat. Ha a szag nem múlik el, cserélje ki a szűrőket.

MEGJEGYZÉS

- A légtisztítót a levegőben szálló por kiszűrésére és a kellemetlen szagok közömbösítésére tervezték. A légtisztító nem képes az ártalmas gázok (pl. a cigaretta füstben lévő szén-monoxid) kiszűrésére. Ha a szag forrása nem szűnik meg, a légtisztító nem képes teljesen megszüntetni a kellemetlen szagot.

FONTOS BIZTONSÁGI ELŐÍRÁSOK

Elektromos készülékek használatakor néhány alapvető biztonsági szabályt mindí tartson be, köztük az alábbiakat:

FIGYELMEZTETÉS - Elektromos áramütés, tűz vagy személyi sérülés elkerülése érdekében mindig ügyeljen rá:

- A készülék használata előtt olvassa el a teljes használati útmutatót.
- Kizárólag 220-240 voltos tápcsatlakozót használjon.
- Csak a termék hálózati adapterét használja.
- **A készüléket 8 éves vagy idősebb gyerekek, csökkent szellemi, érzékszervi képességgel, vagy mentális fogyatékkal élő, valamint tapasztalatlan személyek is használhatják felügyelet mellett, vagy ha megtanulták a készülék biztonságos használatát és megértették az abból eredő veszélyeket. Gyermekek nem játszhatnak a készülékkel. Gyermekek felügyelet nélkül nem tisztíthatják a készüléket.**
- Amennyiben a tápkábel sérült, a kockázatok kiküszöbölése érdekében cseréltesse ki azt a gyártóval, a gyártó szerelőjével, a Sharp hivatalos márkaszervizével, vagy egy megfelelő képesítéssel rendelkező szakemberrel! Bármilyen hiba, beállítási vagy javítási munka ügyében forduljon a legközelebbi márkaszervizhez.
- **Ne próbálja meg saját maga megjavítani vagy szétszerelni a készüléket.**
- **Mindig húzza ki a hálózati adaptert karbantartás előtt, ha eltávolítja, behelyezi vagy cseréli a szűrőt, vagy ha hosszabb ideig nem használja a készüléket. Ennek elmulasztása rövidzárlatot okozhat, ami áramütést vagy tüzet okozhat.**
- Ne használja a készüléket, amennyiben a tápkábel vagy a hálózati adapter sérült, illetve amennyiben a tápcsatlakozó lötyög a fali csatlakozóban!
- Rendszeresen távolítsa el a port a hálózati adatterről!
- Ne dugja be az ujját vagy bármiféle más tárgyat a készülék levegő beszívó, illetve levegő kivezető nyílásaiba!
- A hálózati adapter kihúzása során mindig az adaptert fogja meg! Soha ne próbálja az adaptert a kábelnél fogva kihúzni! Ellenkező esetben rövidzárlat keletkezhet, ami áramütést vagy tüzet okozhat.

- Ügyeljen a tápvezeték épségére! A sérült tápvezeték áramütést, túlmelegedést vagy tüzet okozhat.
- Sose húzza ki a hálózati adaptert nedves kézzel a csatlakozóból!
- Ne használja a készüléket gázkészülékek vagy tűzhelyek közelében! Ha a terméket gázkészülékekkel egy helyiségben működtetik, rendszeresen szellőztesse a helyiséget, ellenkező esetben szén-monoxid mérgezést okozhat.
- Ne használja a készüléket, amikor rovarirtót fúj a levegőbe vagy olyan helyiségben, ahol olajszármazékok, füstölő vagy cigaretta szikrája, illetve vegyszerek gőze kerül a levegőbe.
- A készüléket ne érje víz! Ne használja a terméket olyan helyiségben, ahol nedvesség érheti (pl.: fürdőszobában).
- Ne érje víz a készüléket! Ellenkező esetben fennáll a rövidzárlat vagy az áramütés veszélye.
- Legyen körültekintő, amikor a terméket tisztítja. Az erős maró hatású tisztítószeresek károsíthatják a készülék külsejét.

MEGJEGYZÉS - Mi a teendő, ha a készülék interferenciát okoz a rádió vagy TV-vételben?

Ha a légtisztító zavarja a rádió- vagy a TV-vételt, próbálja meg az alábbi lehetséges megoldásokat:

- Változtassa meg a vételi antenna helyét vagy pozícióját.
- Növelje meg a légtisztító berendezés és a rádió vagy TV közötti távolságot.
- Csatlakoztassa a rádió vagy a TV készüléket a légtisztító berendezésétől eltérő, másik áramkörön lévő tápcsatlakozóhoz.
- Kérjen tanácsot, illetve segítséget a kereskedőtől vagy egy szakképzett rádió/TV szerelőtől.

HASZNÁLATRA VONATKOZÓ FIGYELMEZTETÉS

- Ne takarja le a levegő beszívó és kivezető nyílásokat!
- Ne helyezze a készüléket forró tárgyak (pl. sütő vagy hőszugárzó) közelébe vagy tetejére! Ne használja továbbá olyan helyen sem, ahol gőz érheti a készüléket!
- Mindig függőleges helyzetbe állítva használja a készüléket!
- Működés közben ne mozgassa a készüléket!
- Ha a készülék sérülékeny padlón, egyenetlen felületen vagy vastag

szőnyegen található, emelje fel mozgatóskor.

- Ne használja a készüléket a szűrők megfelelő behelyezése nélkül.
- Ne mossa és használja újra az integrált porgyűjtő és szagtalanító szűrőt. Ez nem javítja a szűrő teljesítményét, továbbá áramütést vagy üzemzavarokat okozhat.
- A készülék külsejét kizárólag puha ruhával tisztítsa. Ne használjon illékony folyadékot vagy tisztítószeret!
A készülék felületét károsíthatja vagy megrepesztheti a benzolos festékkihígító, alkohol vagy súrolópor használatával.
- Karbantartás során ne dörzsölje erősen az előszűrőt.
- Ne használja a hálózati adaptert más termékekhez!
- Ne álljon fel és ne támaszkodjon a termékre!

TELEPÍTÉSI ÚTMUTATÓ

- Kerülje az olyan elhelyezést, ahol bútorok, textíliák vagy más tárgyak érintkezhetnek a készülékkel és elzárhatják a levegő ki- és beömlő nyílásait.
- Ne használja a készüléket olyan helyen, ahol az páralecsapódásnak vagy drasztikus hőmérséklet ingadozásnak van kitéve! A megfelelő szobahőmérséklet 0 és 35 °C közötti.
- Helyezze a terméket megfelelő légáramlással rendelkező, vízszintes és stabil felületre. Helyezze a terméket a szoba közepére a jobb légáramlás érdekében. Vastag szőnyegre helyezve a termék enyhén rezeghet.
- Kerülje az olyan helyeket, ahol zsír, olajfüst, alkohol, hipoklorinsav vagy vegyi anyagok találhatóak a levegőben. Az ilyen helyeken a termék külseje megrepedhet.
- A készülék melletti falak és padló idővel elszennyeződhet. Ha a terméket hosszabb ideig használja ugyanazon a helyen, rendszeresen tisztítsa meg a hozzá közel lévő falfelületeket és padlót.
- Ne használjon fluororezint vagy szilikon tartalmú termékeket (kozmetikumok, hajápolási termékek stb.) a termék közelében. A fluororezin vagy a szilikon megakadhat a termék belsejében, megakadályozva a Plasmacluster ionok termelését.

SZŰRŐ KEZELÉSE

- A szűrő helyes kezelése és karbantartása érdekében kövesse az útmutató utasításait.

AZ ALKATRÉSZEK ELNEVEZÉSEI

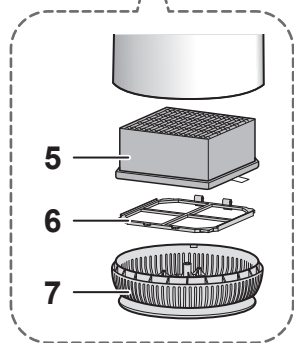

MEGJEGYZÉS

- Első használat előtt vegye ki a műanyag zacskót az integrált porgyűjtő és szagtalanító szűrőből. (6. oldal)

HÁTOLDAL

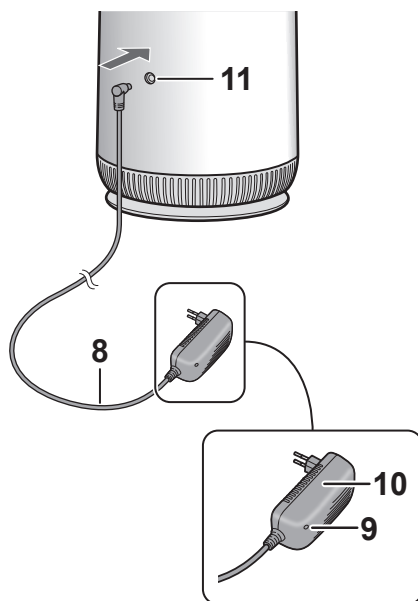

1	Kezelőpanel	8	Tápkábel
2	Éjszakai fény	9	Tápellátás jelzőlámpa (kék) • A lámpa világít, ha a hálózati adaptert csatlakoztatták egy konnektorhoz.
3	Levegő kiömlő nyílás		
4	Levegő beömlő nyílás	10	Hálózati adapter • Az adapter formája országonként eltérhet.
5	Integrált porgyűjtő és szagtalanító szűrő		
6	Előszűrő	11	Hálózati adapter csatlakozója
7	Alsó borítás		

KEZELŐPANEL

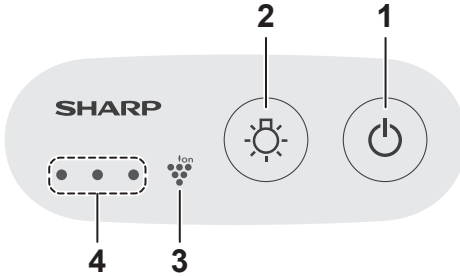

1	Bekapcsolás/kikapcsolás és üzemmód gomb
2	Éjszakai fény gomb
3	Plasmacluster Ion jelzőfény (kék)
4	Üzemmód jelzőfények (fehér)

BEKAPCSOLÁS/KIKAPCSOLÁS ÉS AZ ÜZEMMÓDOK BEÁLLÍTÁSA

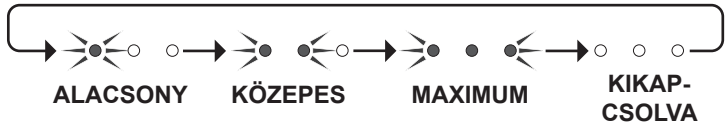

MEGJEGYZÉS

- ALACSONY módban a kezelőpanel lámpái tompán világítanak.

MAGYAR

ÉJSZAKAI VILÁGÍTÁS BEKAPCSOLÁS/KIKAPCSOLÁS

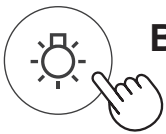

BEKAPCSOLVA

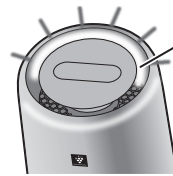

A hátsó rész világít.

PLASMACLUSTER ION BE/KIKAPCSOLÁS

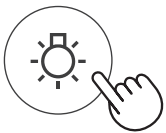

BEKAPCSOLÁS KIKAPCSOLVA



Tartsa lenyomva 3mp-ig

MEGJEGYZÉS

- A Plasmacluster ion mindig BE lesz kapcsolva, ha a hálózati adaptert kihúzzák, majd ismét csatlakoztatják.

AZ ELSŐ HASZNÁLAT ELŐTT

Mindig győződjön meg róla, hogy kihúzta a hálózati adaptert a fali aljzatból!



- 1** Fordítsa fejjel lefelé a készüléket.



- 2** Vegye le az alsó borítást.

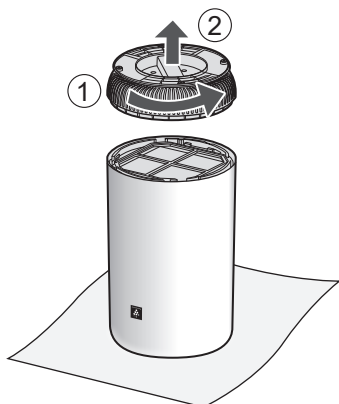

- 3** Vegye ki az előszűrőt (①) és az integrált porgyűjtő és szagtalanító szűrőt (②).

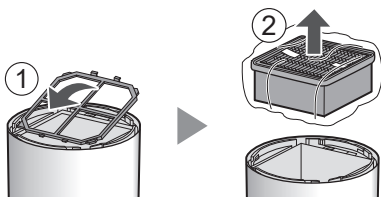

- 4** Vegye le a műanyag zacskót.

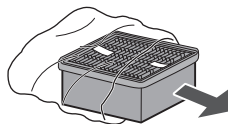

- 5** Helyezze be az integrált porgyűjtő és szagtalanító szűrőt.

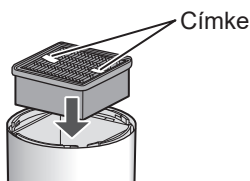

- 6** Helyezze be az előszűrőt.

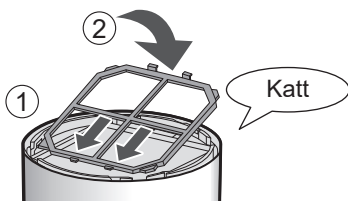

- 7** Tegyé vissza az alsó borítást.

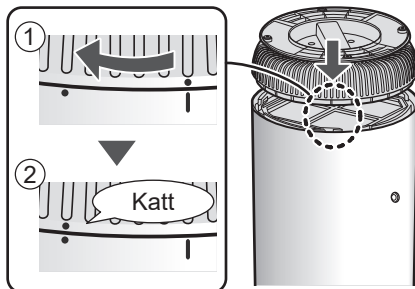

TISZTÍTÁS ÉS KARBANTARTÁS

Mindig győződjön meg róla, hogy kihúzta a hálózati adaptert a fali aljzatból!



FŐ KÉSZÜLKÉTEST

Amikor piszkos lesz



Törölje át egy száraz, puha ruhával.

LÉGBESZÍVÓ / ELŐSZŰRŐ

Havonta egyszer

Finoman távolítsa el a port egy takarítóeszközzel, például porszívóval.

①

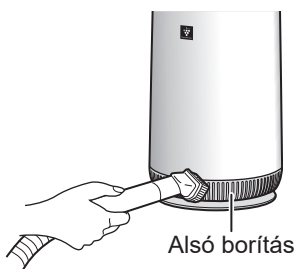

②

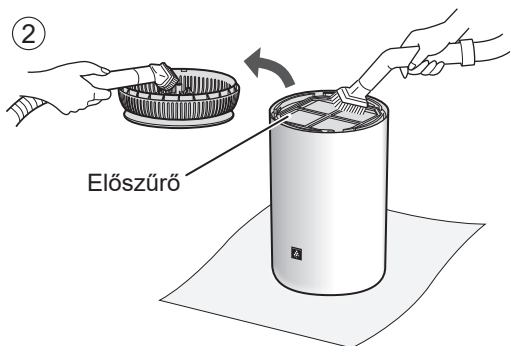

MEGJEGYZÉS Az előszűrő

- Ne fejtse ki túlzott nyomást az előszűrőre súrolásakor.
- Nehezen eltávolítható szennyeződések letisztításának módja.

1. Adjon egy kevés konyhai mosogatószer a vízhez és áztassa be kb. 10 percig.
2. Tiszta vízzel öblítse le a konyhai mosogatószer.
3. Teljesen szárítsa meg a szűrőt egy jól szellőző helyen.

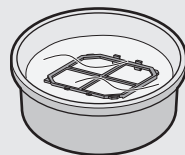

Integrált porgyűjtő és szagtalanító szűrő

Valahányszor a por összegyűlik, vagy ha szag érezhető a levegő kimeneti nyílásból.

Távolítsa el a port a szűrőről.

Csak a címkével ellátott felületet tisztítsa meg. Ne tisztítsa meg az ellenkező felületet. A szűrő sérülékeny, ezért ügyeljen rá, hogy ne alkalmazzon túl nagy nyomást.



MEGJEGYZÉS

- **Ne mossa le a szűrőt! Ne tegye ki közvetlen napfénynek. (Ellenkező esetben a szűrő elveszítheti hatékonyságát.)**
- A szűrő által elnyelt szagok egy része idővel lebomlik, kellemetlen illatot eredményezve. A felhasználási környezettől függően, különösen, ha a készüléket a normál háztartási használatnál lényegesen komolyabb igénybevételt jelentő körülmények között használják, ez a szag a vártnál rövidebb idő alatt erőssé válhat. Ebben az esetben vagy ha a port nem lehet letisztítani, cserélje ki a szűrőt.

SZÜRŐ CSERE

Mindig győződjön meg róla, hogy kihúzta a hálózati adaptert a fali aljzatból!



SZÜRŐ ÉLETTARTAMA

A szűrő élettartama függ a szobai környezettől, a használat körülményeitől és a készülék elhelyezésétől.

Az integrált porgyűjtő és szagtalanító szűrő élettartamának és javasolt csere időpontjuk meghatározásához egy olyan helyiség megtisztítását vették alapul, amelyben napi 5 cigarettát szívnak el, és az egység porgyűjtő és szagtalanító teljesítménye már egy új szűrő szintjének felére csökkent.

Ajánlott a szűrőt gyakrabban cserélni, ha a készülék a normál háztartási használatnál lényegesen komolyabb igénybevételnek (PM2.5 stb.) van kitéve.

- **Az integrált porgyűjtő és szagtalanító szűrő élettartama a felbontás után körülbelül 1 év.**

CSERE SZŰRŐ **MODELLJE**

Kérjük, érdeklődjön kereskedőjénél a csereszűrő beszerzéséről.

Integrált porgyűjtő és szagtalanító szűrő (1 db)

UZ-PN1SF

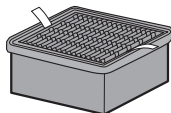

Kérjük, az elhasznált szűrőket a helyi előírásoknak és jogszabályoknak megfelelően helyezze a hulladékba.

anyaga:

- Polipropilén
- Polietilén
- Aktív szén

HIBAKERESÉSI SEGÉDLET

A szerviz hívása előtt kérjük, nézze át az alábbi Hibaelhárítási listát. Elképzelhető, hogy a felmerült hibajelenség nem a termék hibás működéséből ered.

Nem működik.

- Ellenőrizze, hogy a hálózati adapter megfelelően van-e csatlakoztatva a termékhez és az aljzathoz. (A hálózati adapter csatlakoztatása után eltarthat egy ideig, amíg a művelet megkezdődik.)

A szag és füst nem szűnik meg.

- A szűrő még mindig a műanyag zacskóban van? Vegye ki a szűrőt.
- A kiáramló levegő erőssége meggyengült? Ebben az esetben tisztítsa meg az alsó borítást, az előszűrőt, valamint az integrált porgyűjtő és szagtalanító szűrőt.

A készülékből kibocsátott levegő nem szagtalan.

- Ellenőrizze, hogy szűrők nem erősen szennyezettek-e.
- Tisztítsa meg vagy cserélje ki a szűrőket.

Egy új termék és/vagy szűrő szaga.

- Közvetlenül a műanyag zacskó eltávolítása után enyhe szagot lehet érezni. Ez a szag nem káros az emberre vagy a szűrő teljesítményére.

A Plasmacluster ion jelzőfénye ki van kapcsolva.

- Ha a Plasmacluster Ion funkció ki van kapcsolva, a fény automatikusan kikapcsol. Ha nem szeretné, hogy a lámpa kialudjon, állítsa a Plasmacluster Ion funkciót „ON” (bekapcsolt) állásba. (5Oldal)

Az ALACSONY üzemmód jelzőfénye villog.

- Húzza ki a terméket a hálózathoz, várjon egy percet, majd dugja be újra a csatlakozót. Ha a villogás periodikusan ismétlődik, kérjük, lépjen kapcsolatba az ügyfélszolgálatlal.

MŰSZAKI JELLEMZŐK

Modell	UA-PN1E		
Tápfeszültség	Hálózati adapter		
Névleges bemenet	100 - 240 V ~ 50 - 60 Hz 1A		
Névleges kimenet	DC 24 V 1,5 A		
Ventilátor sebesség beállítása	MAXIMUM	KÖZEPES	ALACSONY
Ventilátor sebesség (m ³ /óra)	90	48	18
Névleges teljesítmény (W) (Az éjszakai fény kikapcsolása melletti érték.)	20(20)	8,6 (8,1)	3 (2,5)
Zajszint (dBA) *1	48	34	22
Fogyasztás készenlétben (W)	kb. 0,5		
Ajánlott szobaméret (m ²) *2	~ 10		
Nagy sűrűségű Plasmacluster ionokhoz ajánlott szobaméret (m ²) *3	~ 10		
Szűrő típusa	Integrált porgyűjtő és szagtalanító szűrő		
Kábelhossz (m)	kb. 1,8		
Méreték (mm)	190 (Φ) × 330 (H)		
Tömeg (kg)	kb. 2		

- *1 • A zajszintet a Japán Elektromos Gyártók Szövetsége JEM1467 szabványa alapján mérték.
- *2 • Az ajánlott szobaméret a készülék maximális ventilátor sebességgel való működésével lett kalkulálva.
• Az ajánlott szobaméret területe akkora helységet jelöl, aminek levegőjét a készülék képes megtisztítani 30 percen belül meghatározott számú porrészecskétől. (JEM1467 szerint).
- *3 • Azon szoba mérete, amelyben körülbelül 7000 ion/köbcentiméter mérhető a szoba közepén, a padlótól körülbelül 1,2 méteres magasságban, úgy, hogy a terméket a padlóra helyezték és MAX üzemmódban működik.

Teljesítmény felvétel készenléti módban

Ha az egység hálózati adaptere be van dugva egy fali aljzatba, akkor készenléti áramot fogyaszt az áramkörök működtetése érdekében.

Energiatakarékossági célból húzza ki az adaptert, amikor a készüléket nem használja!



Figyelem:
A terméket ezzel a jelöléssel látták el. Ez azt jelenti, hogy a használt elektromos és elektronikus termékeket nem szabad az általános háztartási hulladékkal keverni. Ezekhez a termékekhez külön hulladékgyűjtő rendszer üzemel.

A. Hulladék-elhelyezési tájékoztató lakossági felhasználók részére (magánháztartások)

1. Az Európai Unióban

HA A KÉSZÜLÉKET KI AKARJA SELEJTENZNI, NE A KÖZÖNSÉGES SZEMETESKUKÁT HASZNÁLJA ÉS NE DOBJA TŰZBE!

A használt elektromos és elektronikus berendezéseket KÜLÖN kell összegyűjteni és kezelni, a helyi jogszabályoknak megfelelően.

A szelektív gyűjtés elősegíti a környezetbarát kezelést, az anyagok újrahasznosítását, és minimalizálja a véglegesen elhelyezett szemét mennyiségét.

A NEM MEGFELELŐ ELHELYEZÉS káros lehet az emberi egészségre és a környezetre egyes összetevő anyagok miatt! Szállítsa a HASZNÁLT KÉSZÜLÉKET a helyi, általában önkormányzati gyűjtőhelyre (ahol ez lehetséges).

Az elhelyezéssel kapcsolatos kérdéseivel forduljon a helyi önkormányzathoz vagy kereskedőhöz, és érdeklődjön a helyes hulladék-elhelyezési módszerről.

CSAK AZ EURÓPAI UNIÓBAN ÉS BIZONYOS TOVÁBBI ORSZÁGOKBAN (PÉLDÁUL NORVÉGIA ÉS SVÁJC) ÉLŐ FELHASZNÁLÓK FIGYELMÉBE:

Törvény írja elő a szelektív gyűjtésben való részvételét.

A fenti, elektronikus és elektromos eszközökön (vagy a csomagoláson) megjelenő jelölés erre emlékezteti a felhasználókat.

A HÁZTARTÁSI felhasználóknak kötelezően a meglévő, használt készülékeket begyűjtő helyeket kell használniuk. A leadás ingyenes.

Ha a berendezést ÜZLETI CÉLRA használták, forduljon a SHARP kereskedéshez, ahol tájékoztatják Önt a termék visszavételéről. Lehetséges, hogy a visszavételből és az újrahasznosításból eredő költségeket felszámítják.

Előfordulhat, hogy a helyi hulladékbegyűjtő létesítmény átveszi a kisebb termékeket (és kis mennyiségeket). Spanyolországban: Kérjük, használt készülékének visszaszolgáltatásával kapcsolatban vegye fel a kapcsolatot a kiépített begyűjtési hálózattal vagy helyi önkormányzatával.

2. Az EU-n kívüli egyéb országokban

Ha a terméket ki szeretné selejtezni, kérjük, forduljon a helyi önkormányzathoz, és érdeklődjön a helyes hulladék-elhelyezési módszerről.

Svájcban: A használt elektromos vagy elektronikus készülékeket térítés nélkül visszaveszik a kereskedők, akkor is ha nem vásárol új terméket. További begyűjtő helyeket a következő honlapokon talál: www.swico.ch vagy www.sens.ch.

B. Hulladék-elhelyezési tájékoztató vállalati felhasználók részére

1. Az Európai Unióban

Ha a terméket üzleti célokra használta, és ki kívánja selejtezni:

Kérjük, forduljon a SHARP kereskedéshez, ahol tájékoztatják Önt a termék visszavételéről. Lehetséges, hogy a visszavételből és az újrahasznosításból eredő költségeket felszámítják. Előfordulhat, hogy a helyi hulladékbegyűjtő létesítmény átveszi a kisebb termékeket (és kis mennyiségeket).

Spanyolországban: Kérjük, használt készülékének visszaszolgáltatásával kapcsolatban vegye fel a kapcsolatot a kiépített begyűjtési hálózattal vagy helyi önkormányzatával.

2. Az EU-n kívüli egyéb országokban

Ha a terméket ki szeretné selejtezni, kérjük, forduljon a helyi önkormányzathoz, és érdeklődjön a helyes hulladék-elhelyezési módszerről.

БЪЛГАРСКИ

СЪДЪРЖАНИЕ

ВАЖНИ ИНСТРУКЦИИ ЗА БЕЗОПАСНОСТ	1
НАИМЕНОВАНИЯ НА ЧАСТИТЕ	4
ПРЕДИ ПЪРВОНАЧАЛНА УПОТРЕБА	6
ПРОФИЛАКТИКА И ПОДДРЪЖКА	7
СМЯНА НА ФИЛТЪРА	8
ОТСТРАНЯВАНЕ НА НЕИЗПРАВНОСТИ	9
СПЕЦИФИКАЦИИ	10

Благодарим Ви, че закупихте този въздухопречиствател SHARP. Моля, прочетете внимателно настоящото ръководство за експлоатация преди да започнете да използвате продукта. Съхранявайте го на сигурно място за бъдещи справки.

Plasmacluster

Plasmacluster обработва въздуха, подобно на начина, по който природата почиства околната среда посредством излъчване на балансирано количество положителни и отрицателни йони.



HIGH-DENSITY 7000*

“Plasmacluster” и “Device of a cluster of grapes” са търговски марки на Sharp Corporation.

* Стойността в тази технологична марка показва приблизителния брой йони, освободени във въздуха на 1 см³, измерен около центъра на помещението на 1,2 м височина над пода, като продуктът е разположен на пода и работи в режим на максимална мощност.

Моля, прочетете преди да използвате Вашия нов въздухопречиствател.

Въздухопречиствателят изпълнява засмукване през входния въздушен отвор. Въздухът преминава през предфилтър за предварително пречистване и филтър за улавяне на прах и обезмирисяване, след което се освобождава през изходния въздушен отвор на продукта. Филтърът за улавяне на прах и обезмирисяване отстранява праховите частици и поглъща миризмите, преминаващи през него. Някои миризми, поглъщани от филтрите могат да се разградят с течение на времето, причинявайки допълнителна миризма. В зависимост от средата, в която се използва, особено когато продуктът е използван при екстремни условия, тази миризма може да стане по-силна за по-кратко от очакваното време. В случай че миризмите се задържат, филтрите трябва да бъдат подменени.

ЗАБЕЛЕЖКА

- Въздухопречиствателят е предназначен за премахване на прах и миризми от въздуха.
Той не може да бъде използван за елиминиране на вредни газове, като въглеродния монооксид, съдържащ се в цигарения дим.
В случай че източникът на миризмата все още съществува, е възможно въздухопречиствателят да не я премахне напълно.

ВАЖНИ ИНСТРУКЦИИ ЗА БЕЗОПАСНОСТ

При използване на електрически уреди трябва винаги да бъдат спазвани основни правила за безопасност, включително:

ПРЕДУПРЕЖДЕНИЕ – Винаги спазвайте посочените по-долу правила, за да намалите риска от токов удар, пожар или нараняване:

- Прочетете всички инструкции преди да започнете работа с продукта.
- Използвайте единствено при захранване 220 - 240 волта.
- Използвайте единствено адаптера за захранване, предоставен с това устройство.
- Този уред може да бъде използван от деца над 8 годишна възраст, както и от лица с намалени физически, сетивни или умствени възможности, както и от такива с липса на опит и познание, единствено когато са наблюдавани и инструктирани как да използват устройството по безопасен начин и разбират опасностите, които е възможно да възникнат. Децата не трябва да си играят с уреда. Почистването и профилактиката не бива да се осъществяват от деца без родителски надзор.
- В случай че захранващият кабел бъде повреден, е необходимо същият да бъде заменен от производителя, негов сервизен представител, сервизен център, одобрен от Sharp, или от лице с подобна квалификация, с цел предотвратяване на евентуална опасност. Свържете се с най-близкия сервизен център за всякакъв вид проблеми, настройки или ремонтни дейности.
- Не правете опити да поправяте или разглобявате продукта без чужда помощ.
- При изпълняване на действия по профилактика, сваляне, поставяне или замяна на филтрите, както и в случаите, когато уредът не се използва за продължителен период, се уверете, че сте изключили адаптера за захранване. В противен случай може да се стигне до късо съединение, което да причини токов удар или пожар.
- Не използвайте този продукт ако захранващият кабел или адаптерът за захранване са повредени, или ако стенният контакт е разхлабен.
- Почиствайте редовно прахта от адаптера за захранване.
- Не поставяйте пръстите си или външни тела във входния или изходния въздушен отвор.
- При изключване от електрическата мрежа винаги хващайте адаптера, без да

дърпате кабела. В противен случай може да бъде предизвикано късо съединение, което да доведе до токов удар или пожар.

- Пазете охранявания кабел от увреждане. В противен случай може да бъде предизвикано късо съединение, прегряване или пожар.
- Не изваждайте адаптера за охраняване с мокри ръце.
- Този продукт не трябва да бъде разполаган в близост до газови уреди или камини. Ако в същото помещение се използват уреди на газ, е необходимо периодично да проветрявате. В противен случай може да настъпи отравяне от въглероден монооксид.
- Не включвайте продукта в помещения, където са използвани аерозолни инсектициди, както и при наличие на масловидни вещества, тамян, пепел от цигари или химични изпарения.
- Пазете продукта от съприкосновение с вода. Не го поставяйте в помещения с висока влажност, напр. в банята.
- Пазете продукта от съприкосновение с вода. Това би причинило късо съединение или токов удар.
- Бъдете внимателни, докато почиствате този продукт. Разяждащите почистващи препарати могат да повредят покритието му.

ЗАБЕЛЕЖКА – Необходими действия в случай на смущения на радио или телевизионния сигнал

Ако въздухопречиствателят предизвиква смущения в приемането на радио или телевизионния сигнал, опитайте следните решения:

- Променете посоката или преместете приемащата антена.
- Увеличете разстоянието между продукта и радио/телевизионния приемник.
- Включете уреда в контакт от електрическа верига, различна от тази, в която е включен приемникът.
- Потърсете съвет от местния търговски представител или квалифициран радио/телевизионен техник.

ПРЕДУПРЕЖДЕНИЯ ОТНОСНО ЕКСПЛОАТАЦИЯТА

- Внимавайте входният или изходният въздушен отвор да не бъдат запушени.
- Не поставяйте продукта в близост до или върху горещи предмети (напр. печки или отоплителни уреди) или на място, където може да влезе в контакт с пара.
- Винаги използвайте продукта в исправено положение.
- Не премествайте този продукт, докато работи.
- Ако продуктът е разположен върху под, който може да бъде наранен лесно,

неравна повърхност или дебел килим, е необходимо при преместване да бъде повдигнат.

- Не включвайте продукта без надлежно поставени филтри.
- Филтърът за улавяне на прах и обезмирисяване не подлежи на измиване и повторна употреба. Това не само няма да подобри ефективността му, но може да причини токов удар или повреда.
- При почистване на външната част на уреда използвайте единствено мека кърпа. Не се препоръчват летливи течности или препарати. Възможно е употребата на разреждател за боя или прах за полиране да доведе до увреждане или напукване на покритието.
- При почистване не оказвайте силен натиск върху предфилтъра.
- Не използвайте адаптера за хранване с други продукти.
- Не сядайте и не се облягайте на този продукт.

ИНСТРУКЦИИ ЗА МОНТАЖ

- Избягвайте употреба на места, където мебели, тъкани или други предмети могат да влязат в контакт с продукта и да окажат въздействие върху входящия и/или изходящия въздушен поток.
- Избягвайте да използвате този продукт на места, където би бил изложен на кондензация или големи температурни промени. Подходящите условия за работа са при температура между 0 °C и 35 °C.
- Поставете върху стабилна повърхност с достатъчна въздушна циркулация. За по-добра ефективност, продуктът трябва да бъде разположен в центъра на помещението. Ако бъде поставен върху килим, може да издава леки вибрации.
- Избягвайте разположение на места, където се срещат дим от мазнина или масло, алкохолни пари, хлороводородна киселина или химикали. Възможно е това да причини напукване на външното покритие.
- С течение на времето близките стени и подът могат да се замърсят. При използване на въздухопечиствателя за продължителни периоди на едно и също място периодично почиствайте стените и пода в близост до него.
- Не използвайте продукти на силиконова основа (козметика, продукти за грижа за коса и др.) в близост до устройството. Флуорната смола и силиконът могат да запушат устройството и да възпрепятстват генерирането на Plasmacluster йони.

ИНСТРУКЦИИ ЗА ФИЛТРИТЕ

- Следвайте описаните в този наръчник указания за правилно ползване и профилактика на филтрите.

НАИМЕНОВАНИЯ НА ЧАСТИТЕ

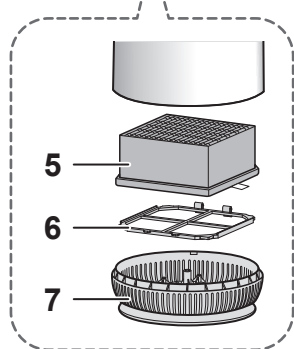

ЗАБЕЛЕЖКА

- Преди първоначална употреба е необходимо да отстраните опаковката от филтъра за улавяне на прах и обезмирисяване. (вж. стр. 6)

ИЗГЛЕД ОТЗАД

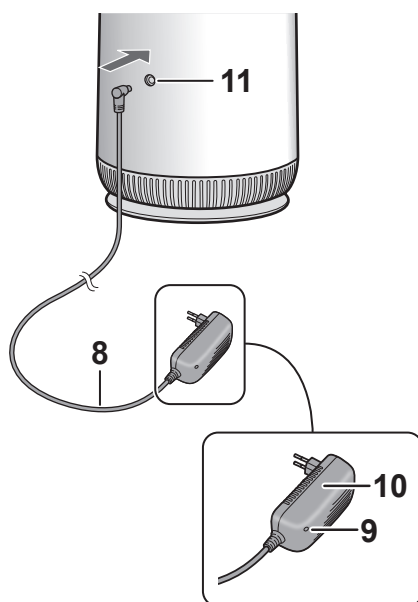

1	Панел за управление	8	Захранващ кабел
2	Нощно осветление	9	Индикатор за захранване (син) • Светва, когато адаптерът бъде включен към мрежата.
3	Изходен въздушен отвор		
4	Входен въздушен отвор	10	Адаптер за захранване • Формата на адаптера може да се различава в отделните страни.
5	Филтър за улавяне на прах и обезмирисяване		
6	Предфилтър		
7	Долен капак	11	Гнездо за включване на адаптера

ПАНЕЛ ЗА УПРАВЛЕНИЕ

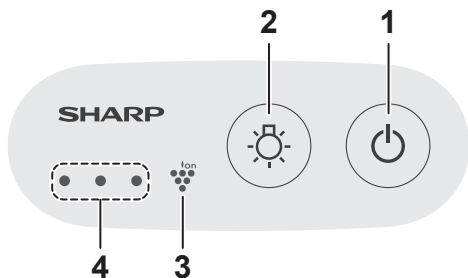

1	Бутон ВКЛ./ИЗКЛ. и избор на режим
2	Бутон за нощно осветление
3	Светлинен индикатор за Plasmacluster йони (син)
4	Светлинни индикации за различните режими на работа (бели)

ВКЛЮЧВАНЕ/ИЗКЛЮЧВАНЕ И ИЗБОР НА РЕЖИМ

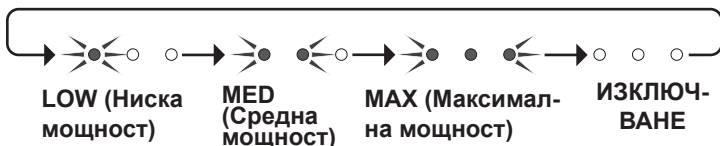
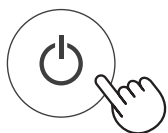

ЗАБЕЛЕЖКА

- При избор на ниска мощност (LOW), индикациите върху панела за управление светват с намалена сила.

БЪЛГАРСКИ

ВКЛ./ИЗКЛ. НА НОЩНОТО ОСВЕТЛЕНИЕ

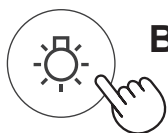

ВКЛЮЧВАНЕ



Задната част светва.

ВКЛ/ИЗКЛ НА PLASMACLUSTER ЙОНИ

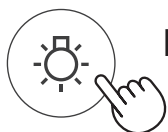

ВКЛЮЧВАНЕ ИЗКЛ.



Задръжте 3 сек.

ЗАБЕЛЕЖКА

- След изключване и повторно включване на адаптера за захранване, функция Plasmacluster йони винаги е активна.

ПРЕДИ ПЪРВОНАЧАЛНА УПОТРЕБА

Винаги изключвайте адаптера от електрическата мрежа.



- 1** Обърнете продукта наопак.



- 2** Свалете долния капак.

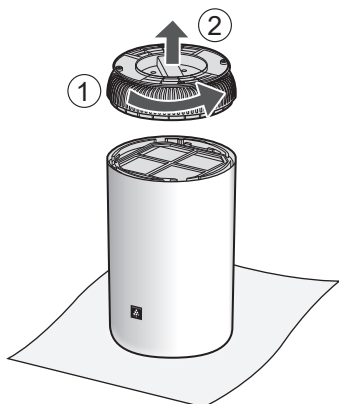

- 3** Извадете предфилтъра (①) и филтъра за улавяне на прах и обезмирисяване (②).

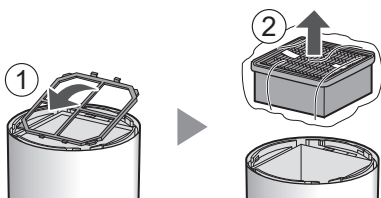

- 4** Отстранете опаковката.

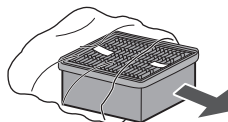

- 5** Поставете филтъра за улавяне на прах и обезмирисяване.

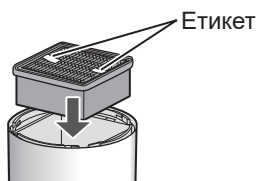

- 6** Поставете предфилтъра.

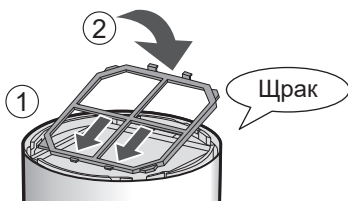

- 7** Поставете долния капак.

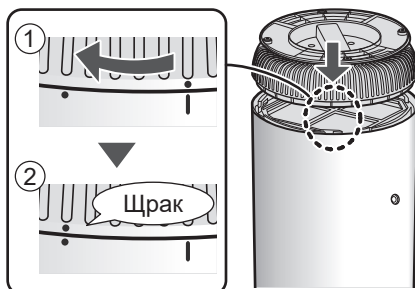

ПРОФИЛАКТИКА И ПОДДРЪЖКА

Винаги изключвайте адаптера от електрическата мрежа.



ОСНОВЕН КОРПУС

Когато се замърси



Избършете с мека суха кърпа.

ВЪЗДУШЕН СМУКАТЕЛ / ПРЕДФИЛТЪР

Веднъж месечно

Внимателно отстранете прахта с уред за почистване, напр. прахосмукачка.

①



②



БЪЛГАРСКИ

ЗАБЕЛЕЖКА

Относно предфилтъра

- При почистване не стържете силно предфилтъра.
- Премахване на упорити замърсявания.
 1. Добавете малко количество почистващ препарат във вода и накиснете за около 10 минути.
 2. Изплакнете с чиста вода.
 3. Оставете филтъра на добре проветрено място, докато изсъхне напълно.

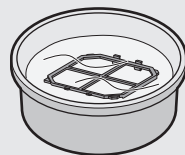

Филтър за улавяне на прах и обезмирисяване

При натрупване на прах или при мирис от изходния въздушен отвор.

Почистете прахта от филтъра.

Почиствайте само обозначената страна. Задната страна не подлежи на почистване. Филтърът е деликатен. Внимавайте да не упражнявате прекалено много сила, докато го почиствате.



ЗАБЕЛЕЖКА

- Не мийте филтъра. Не го излагайте на слънчева светлина. В противен случай може да изгуби ефективността си.
- Някои миризми, поглъщани от филтъра, могат да се разградят с течение на времето, причинявайки допълнителна миризма. В зависимост от средата, особено при екстремни условия, тази миризма може да стане по-силна за по-кратко от очакваното време. При такива случаи, или ако прахта не може да бъде отстранена, заменете филтъра.

ПОДМЯНА НА ФИЛТЪРА

Винаги изключвайте адаптера от електрическата мрежа.



ПРОДЪЛЖИТЕЛНОСТ НА ЕКСПЛОАТАЦИОННИЯ ПЕРИОД НА ФИЛТЪРА

Продължителността на експлоатационния период на филтъра се различава в зависимост от работната среда, условията на ползване и разположението на продукта. Прогнозният експлоатационен цикъл и периодът за замяна на филтъра за улавяне на прах и обезмирисяване се изчисляват въз основа на пречистване на въздуха в помещение, където се изпушват средно

5 цигари на ден, като се има предвид, че силата на улавяне на прах и на обезмирисяване е намалена наполовина, в сравнение с тази на нов филтър. При употреба в значително по-тежки условия от нормалното битово ползване, препоръчваме по-честа подмяна филтъра.

- Експлоатационният период на филтъра за улавяне на прах и обезмирисяване е около 1 година след разпечатване.

МОДЕЛ НА ФИЛТЪРА ЗА ПОДМЯНА

При покупка на нов филтър за подмяна се консултирайте с Вашия търговски представител.

Филтър за улавяне на прах и обезмиряване
(1 бр.)

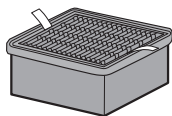

UZ-PN1SF

Моля, изхвърляйте употребяваните филтри съгласно местните закони и разпоредби.

материали:

- Полипропилен
- Полиетилен
- Активен въглен

ОТСТРАНЯВАНЕ НА НЕИЗПРАВНОСТИ

Преди да потърсите специализирана помощ, моля прегледайте представения по-долу списък, тъй като е възможно проблемът да не касае неизправност на продукта.

Продуктът не функционира.

- Проверете дали адаптерът за хранване е свързан правилно към продукта и към контакта на стената. Имайте предвид, че операцията може да стартира с известно забавяне след свързване на адаптера за хранване.

Миризмата и димът не изчезват.

- Опаковката отстранена ли е от филтъра? Отстранете я.
- Изходната въздушна струя отслабена ли е? В този случай почистете долния капак, предфилтъра и филтъра за улавяне на прах и обезмиряване.

Освободеният от продукта въздух съдържа миризма.

- Проверете дали филтрите не са силно замърсени.
- Почистете или подменете филтрите.

От нов продукт и / или филтър се излъчва миризма.

- Възможна е появата на лека миризма непосредствено след сваляне на полиетиленовата опаковка. Тя не е от съществено значение за ефективността на филтъра и не представлява заплаха за човешкото здраве.

Светлинният индикатор за йони Plasmacluster е изключен.

- Когато функцията Plasmacluster йони е изключена, светлинната индикация се деактивира автоматично. Ако желаете светлинният индикатор да бъде включен, е необходимо да активирате функция Plasmacluster йони. (вж. стр. 5)

Светлинният индикатор за режим на работа при ниска мощност (LOW) премигва.

- Изключете продукта от електрическата мрежа, изчакайте една минута, след което го включете отново. Ако премигването се повтаря периодически, се свържете с центъра за обслужване на клиенти.

СПЕЦИФИКАЦИИ

Модел	UA-PN1E		
Захранване	Адаптер за захранване		
	AC 100 - 240 V ~ 50 - 60 Hz 1 A		
Номинално входно напрежение	DC 24 V 1,5 A		
Номинално изходно напрежение			
Настройване на скоростта на вентилатора	MAX (Макси- мална мощ- ност)	MED (Средна мощност)	LOW (Ниска мощност)
Скорост на вентилатора (м ³ /час)	90	48	18
Номинална мощност (W) (при изключено нощно осветление)	20 (20)	8,6 (8,1)	3 (2,5)
Ниво на шум (dBA) *1	48	34	22
Консумация на енергия в режим на готовност (W)	Прибл. 0,5		
Препоръчителен размер на помещението (м ²) *2	~ 10		
Препоръчителен размер на помещението за Plasmacluster йони с висока плътност (м ²) *3	~ 10		
Вид филтър	Филтър за улавяне на прах и обезмирясяване		
Дължина на кабела (м)	Прибл. 1,8		
Размери (мм)	190 (Диам.) × 330 (Вис.)		
Тегло (кг)	Прибл. 2		

- *1 • Нивото на шум се измерва въз основа на стандарт JEM1467 на Японската асоциация на производителите на електронна техника.
- *2 • Препоръчителният размер на помещението е подходящ за работа на уреда при максимална скорост на вентилатора.
• Препоръчителният размер на помещението се отнася за пространство, в което определено количество прахови частици могат да бъдат отстранени в рамките на 30 минути (в съответствие със стандарт JEM1467).
- *3 • Размер на помещението, в центъра на което могат да бъдат измерени прибл. 7000 йони на кубичен сантиметър, на приблизителна височина 1,2 м, при разположение на продукта върху пода и действие в режим на максимална мощност.

Енергия в режим на готовност

Когато адаптерът за захранване е включен в електрическата мрежа и продуктът се намира в режим на готовност, се консумира неголямо количество енергия, с цел поддържане работата на електрическите вериги.

За да спестите енергия, изключвайте адаптера от контакта, когато не използвате продукта.



Внимание:
Продуктът е маркиран с този символ. Това означава, че излезлите от употреба електрически и електронни уреди не трябва да се смесват с общите битови отпадъци. Съществува отделна система за събиране на тези продукти.

А. Информация за изхвърляне и преработка от потребителите (частни домакинства)

1. В Европейския Съюз

АКО ЖЕЛАЕТЕ ДА ИЗХВЪРЛИТЕ ТОЗИ УРЕД, НЕ ИЗПОЛЗВАЙТЕ ОБИКНОВЕНА КОФА ЗА БОКЛУК И НЕ ГО ИЗГАРЯЙТЕ В ПЕЧКА ИЛИ КАМИНА!

Използваното електрическо оборудване трябва да бъде събирано и обработвано РАЗДЕЛНО, съгласно местното законодателство.

Разделното събиране спомага за природосъобразна обработка, рециклиране на материалите и ограничаване на изхвърлените отпадъци. НЕНАДЛЕЖНОТО ДЕПОНИРАНЕ може да бъде вредно за човешкото здраве и околната среда, заради някои определени вещества! Предайте ИЗПОЛЗВАНИЯ УРЕД в някой от местните пунктове за събиране на излезли от употреба електронни съоръжения.

В случай че изпитвате съмнения, относно това как и къде да предадете Вашия излязъл от употреба уред, можете да се свържете с местните власти или продавач на техника.

ЗА ПОТРЕБИТЕЛИТЕ ОТ СТРАНИТЕ В ЕВРОПЕЙСКИЯ СЪЮЗ, КАКТО И НОРВЕГИЯ И ШВЕЙЦАРИЯ: Вашето участие в разделното събиране се изисква от закона. Показаният по-горе символ се среща върху електрическо и електронно оборудване (или техните опаковки), за да напомня на потребителите за това.

Потребителите от ЧАСТНИТЕ ДОМАКИНСТВА се приканват да използват съществуващите пунктове за събиране на излезли от употреба електрически и електронни уреди. Връщането на такива е безплатно.

В случай че уредът е бил използван за СТОПАНСКИ ЦЕЛИ, моля свържете се с местния представител на SHARP, който ще Ви даде информация относно обратното приемане. Възможно е да бъдете таксувани за разходите, произтичащи от това. Малки продукти (и малки количества) биха могли да бъдат взети обратно от местния пункт за събиране. За Испания: Моля, свържете се с установената система за събиране, или се обърнете към местните власти за обратно приемане на Вашите употребявани продукти.

2. В страни извън ЕС

Ако искате да изхвърлите този продукт, моля свържете се с местните власти и разберете правилния начин за изхвърляне.

За Швейцария: Излязлото от употреба електрическо и електронно оборудване може да бъде върнато на търговеца и без да се купува нов продукт. Допълнителните места за събиране са изброени на началната страница на www.swico.ch или www.sens.ch.

Б. Информация за изхвърляне и преработка от промишлени потребители.

1. В Европейския Съюз

Ако продуктът е бил използван за стопански цели и искате да го изхвърлите:

За информация относно обратно приемане на продукта се обърнете към най-близкия представител на SHARP. Възможно е да бъдете таксувани за разходите, произтичащи от обратно приемане и рециклиране. Малки продукти (и малки количества) биха могли да бъдат взети обратно от местния пункт за събиране.

За Испания: Моля, свържете се с установената система за събиране, или се обърнете към местните власти за обратно приемане на Вашите употребявани продукти.

2. В страни извън ЕС

Ако искате да изхвърлите този продукт, моля свържете се с местните власти и разберете правилния начин за изхвърляне.

УКРАЇНСЬКА

ЗМІСТ

ВАЖЛИВІ ВКАЗІВКИ З ТЕХНІКИ БЕЗПЕКИ	1
НАЗВИ ДЕТАЛЕЙ	4
ПЕРЕД ПОЧАТКОМ ЕКСПЛУАТАЦІЇ	6
ДОГЛЯД І ТЕХНІЧНЕ ОБСЛУГОВУВАННЯ	7
ЗАМІНА ФІЛЬТРА	8
ПОШУК І УСУНЕННЯ НЕСПРАВНОСТЕЙ	9
ТЕХНІЧНІ ХАРАКТЕРИСТИКИ ...	10

Дякуємо за придбання очищувача повітря SHARP. Перш ніж користуватися виробом, уважно прочитайте інструкцію. Цю інструкцію слід зберігати в надійному місці, де нею буде зручно користуватися.

Іонізатор Plasmacluster

Plasmacluster використовує для очищення повітря ті ж самі принципи, які закладено у природних механізмах самоочищення середовища, — внаслідок утворення збалансованої кількості позитивних і негативних іонів.



HIGH-DENSITY 7000*

«Plasmacluster» і «Device of a cluster of grapes» є товарними знаками корпорації Sharp.

* Число у назві цієї технології означає приблизну кількість іонів, які утворюються посередині приміщення, площа якого дозволяє застосовувати цю технологію, в 1 см³ повітря на висоті 1,2 м над підлогою в режимі з середньою продуктивністю вентилятора, коли очищувач повітря, в якому працює виріб, стоїть на підлозі і працює в режимі з максимальною продуктивністю вентилятора.

Прочитайте, перш ніж починати користуватися новим очищувачем повітря

Очищувач повітря втягує кімнатне повітря через повітрозабірник, пропускає його крізь фільтр попереднього очищення і фільтр запахів з пілозбірником, що розташовані всередині виробу, і випускає повітря через випускний отвір. Фільтр запахів з пілозбірником здатний видаляти з повітря частинки пилу та поглинати запахові сполуки, що проходять крізь фільтр.

Деякі запахові сполуки, поглинуті фільтром, із бігом часу розкладаються, що призводить до виникнення інших запахів. Залежно від умов застосування, а особливо за екстремальних умов (значно важчих, аніж звичайні побутові умови), ці запахи можуть ставати помітними значно швидше, ніж очікується. Якщо ці запахи не зникають, замініть фільтри.

ПРИМІТКА

- Очищувач повітря призначений для усунування завислого в повітрі пилу й запахів.

Виріб не здатний усунути шкідливі гази (наприклад, чадний газ, який міститься у сигаретному димі).

Якщо залишилося джерело запаху, він може не усунути запах повністю.

ВАЖЛИВІ ВКАЗІВКИ З ТЕХНІКИ БЕЗПЕКИ

Під час користування електроприладами обов'язково слід дотримуватись основних застережних заходів, зокрема:

УВАГА! З метою зменшення ризику ураження електричним струмом, пожежі чи травмування обов'язково дотримуйтесь таких правил:

- Перш ніж починати користування виробом, повністю прочитайте інструкцію.
- Користуйтеся тільки електророзеткою з напругою 220 – 240 вольт.
- Використовуйте лише блок живлення, що входить у комплект виробу.
- **Діти віком від 8 років, особи з погіршеними фізичними, чуттєвими чи розумовими здібностями, або люди, яким бракує знань або досвіду, можуть користуватись виробом за умови, якщо хтось наглядає за ними, пояснює небезпеки, пов'язані з використанням виробу, та навчає користуватись ним у безпечний спосіб. Не дозволяйте дітям гратися з виробом. Дітям заборонено без нагляду здійснювати чищення та поточне обслуговування.**
- **Щоб уникнути небезпеки, заміну шнура живлення в разі пошкодження має здійснити виробник, його агент із обслуговування, авторизований сервісний центр Sharp або особа аналогічної кваліфікації. Якщо виникнуть якісь несправності, необхідність у налаштуванні чи ремонті, звертайтеся у найближчий сервісний центр.**
- **Не ремонтуйте виріб і не розбирайте головний блок самотужки.**
- **Перш ніж виконувати роботи з технічного обслуговування, знімати чи встановлювати фільтр, а також коли виріб не використовуватиметься протягом тривалого часу, виймайте блок живлення з електророзетки. Інакше може статися коротке замикання, яке призведе до ураження електричним струмом чи пожежі.**
- Не користуйтеся виробом, якщо пошкоджено його шнур чи блок живлення, або якщо розетка не забезпечує надійного з'єднання.
- Періодично очищуйте блок живлення від пилу.
- Не вставляйте пальці чи сторонні предмети у повітрязабірний чи випускний отвір.
- Виймаючи блок живлення з розетки, завжди тримайте в руці вилку, а не тягніть шнур. Інакше може статися коротке замикання, яке призведе до ураження електричним струмом чи пожежі.

- будьте обережні, щоб не пошкодити шнур живлення. Інакше може статися ураження електричним струмом, надмірне нагрівання шнура чи пожежа.
- Не виймайте блок живлення мокрими руками.
- Не користуйтеся цим виробом біля газових приладів чи вогнищ. Якщо виріб використовується у приміщенні, де розміщено газові прилади, періодично провітрюйте це приміщення, інакше можливе отруєння чадним газом.
- Не користуйтеся виробом у приміщеннях, де використовуються аерозольні засоби для знищення комах. Не користуйтеся виробом у приміщеннях, де на предметах осідає жирний наліт, у повітрі наявний дим чи хімічні аерозолі.
- Тримайте виріб подалі від води. Не користуйтеся виробом у приміщеннях із дуже високою вологістю, наприклад у ванній.
- Оберегайте виріб від води. Інакше може статися коротке замикання чи ураження електричним струмом.
- Будьте обережні, очищаючи виріб. Сильні корозійно-активні засоби для чищення можуть пошкодити зовнішні поверхні.

ПРИМІТКА Що робити, якщо виріб створює телевізійні чи радіоперешкоди
Якщо очищувач повітря створює перешкоди прийманню радіо- чи телепередач, спробуйте усунути їх, застосувавши один чи декілька з наступних заходів:

- змінивши орієнтацію чи місце розташування приймальної антени;
- збільшивши відстань між виробом і радіоприймачем чи телевізором;
- увімкнувши виріб і радіоприймач чи телевізор в електророзетки, які відносяться до різних електричних кіл;
- звернувшись по допомогу до дилера чи досвідченого радіо- чи телемайстра.

ЗАСТЕРЕЖЕННЯ ЩОДО ЕКСПЛУАТАЦІЇ

- Не перекривайте повітрязабірний чи випускний отвір.
- Не ставте виріб на чи поруч із гарячими предметами, наприклад плитами чи обігрівачами, а також у місцях, де на нього може потрапляти пара.
- Під час використання виріб завжди має бути в вертикальному положенні.
- Не пересувайте виріб під час експлуатації.
- Якщо потрібно перемістити виріб через ділянку з незначними нерівностями підлоги чи товстим ворсовим килимом, його слід переносити.
- Не користуйтеся виробом, не встановивши належним чином фільтри.

- Не мийте і не використовуйте повторно фільтр запахів з пилозбірником. Це не поліпшує коефіцієнт фільтрування, але може спричинити ураження електричним струмом чи несправність.
- Очищуйте зовнішню поверхню тільки м'якою тканиною. Не користуйтеся леткими рідинами чи мийними засобами. Бензин-розчинник, спирт або порошок для полірування можуть пошкодити поверхню виробу.
- Під час технічного обслуговування не тріть фільтр попереднього очищення.
- Не використовуйте блок живлення для інших виробів.
- Не ставайте і не спирайтесь на виріб.

ПОРЯДОК ВСТАНОВЛЕННЯ

- Не використовуйте виріб у місцях, де до нього можуть торкатись меблі, тканина чи інші предмети, перекиваючи повітрязабірні й випускні отвори.
- Не використовуйте виріб у місцях, де на ньому може конденсуватись волога чи відбуваються значні перепади температури. Використовувати виріб слід за температури повітря від 0 до 35 °С.
- Ставте виріб на стійку горизонтальну поверхню у місці, де забезпечено достатню циркуляцію повітря. Циркуляція повітря відбувається краще, коли виріб стоїть посередині приміщення. Якщо виріб стоятиме на товстому килимку, він може трохи вібрувати.
- Не ставте виріб у місцях, де повітря містить бруд, дим від олії, спирт, випари гіпохлоритної кислоти чи інші хімічні речовини. Інакше корпус виробу може покриватися тріщинами.
- На стінах поруч із виробом і підлозі під ним з бігом часу можуть осідати бруд. Коли виріб працює на тому самому місці протягом тривалого часу, слід періодично очищати стіни, біля яких він розташований, і підлогу, на якій він стоїть.
- Не користуйтеся поруч із виробом продуктами, що містять фторкаучук або силікон (наприклад, косметика, засоби догляду за волоссям тощо). Фторкаучук і силікон осідають усередині виробу та перешкоджають роботі іонізатора Plasmacluster.

ПОРЯДОК ЕКСПЛУАТАЦІЇ ФІЛЬТРА

- Щоб правильно здійснювати догляд і догляд за фільтром, дотримуйтесь вказівок у цьому керівництві.

НАЗВИ ДЕТАЛЕЙ

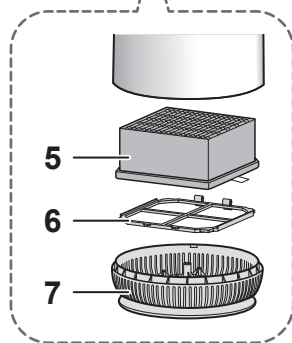

ПРИМІТКА

- Перш ніж починати користуватися виробом, зніміть із фільтра запахів з пілозбірником пластикову упаковку. (Сторінка 6)

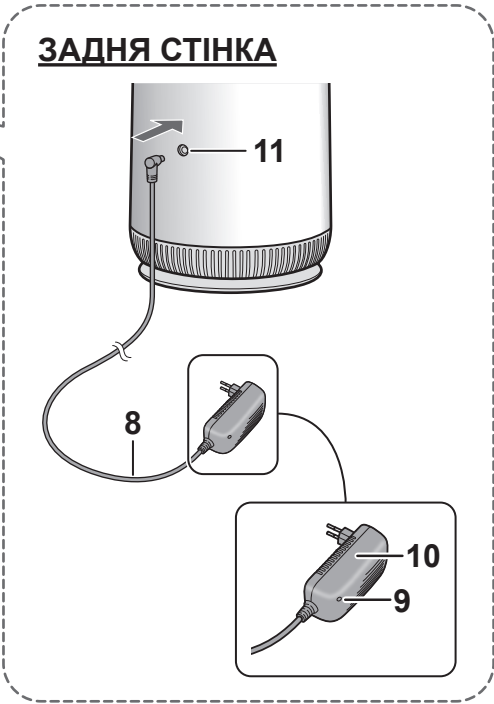

1	Панель керування	8	Шнур живлення
2	Нічник	9	Індикатор живлення (синій) • Цей індикатор світиться, коли блок живлення вставлений у розетку.
3	Вихід повітря		
4	Повітрозабірник	10	Блок живлення • Форма вилки залежить від країни.
5	Фільтр запахів з пілозбірником		
6	Фільтр попереднього очищення		
7	Днище	11	Гніздо блока живлення

ПАНЕЛЬ КЕРУВАННЯ

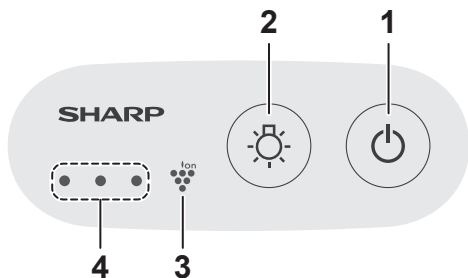

1	Кнопка живлення та вибору режиму
2	Кнопка нічника
3	Індикатор іонізатора Plasmacluster (синій)
4	Індикатори режимів (білий)

УВІМКНЕННЯ, ВИМКНЕННЯ І ВСТАНОВЛЕННЯ РЕЖИМУ

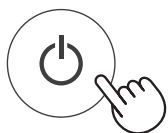

ПРИМІТКА

- У режимі з низькою продуктивністю вентилятора індикатори на панелі керування світяться зі зменшеною інтенсивністю.

УВІМКНЕННЯ ТА ВИМКНЕННЯ НІЧНИКА

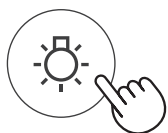

УВІМК.



Світиться задня частина.

УВІМКНЕННЯ ТА ВИМКНЕННЯ ІОНІЗАТОРА PLASMACLUSTER

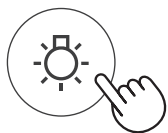

Утримувати 3 секунди

УВІМК. ВИМКНЕНО

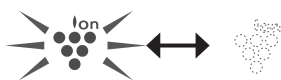

ПРИМІТКА

- Після вимкнення і наступного ввімкнення блока живлення іонізатор Plasmacluster завжди починає працювати.

ПЕРЕД ПОЧАТКОМ ЕКСПЛУАТАЦІЇ

Обов'язково виймайте блок живлення з розетки.



- 1** Переверніть виріб дном догори.



- 2** Зніміть днище.

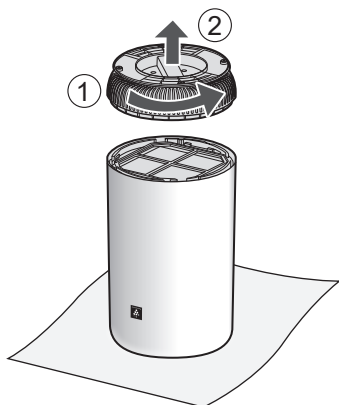

- 3** Зніміть фільтр попереднього очищення (1) і фільтр запахів з піловловлювачем (2).

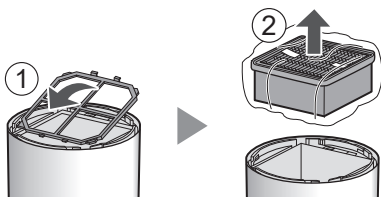

- 4** Зніміть пластикову упаковку.

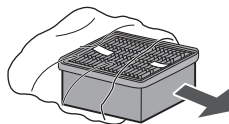

- 5** Закріпіть фільтр запахів з піловловлювачем.

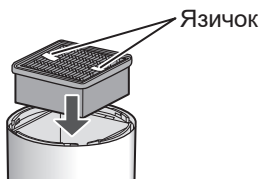

- 6** Закріпіть фільтр попереднього очищення.

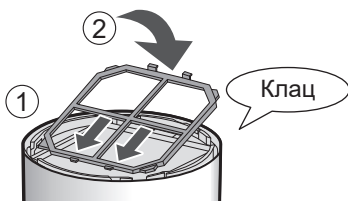

- 7** Закріпіть днище.

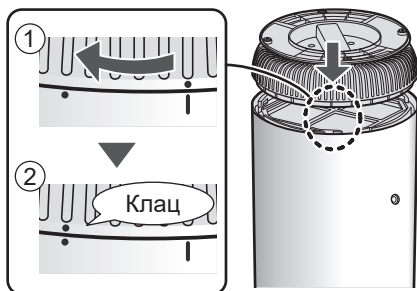



ГОЛОВНИЙ БЛОК

Коли забрудниться



Витріть сухою м'якою тканиною.

ВПУСКНИЙ ФІЛЬТР / ПОПЕРЕДЬНОГО ОЧИЩЕННЯ

Раз на місяць

Акуратно видаліть пил відповідним інструментом для чищення, наприклад пилососом.

①



②



ПРИМІТКА Щодо фільтра попереднього очищення

- Під час чищення фільтра попереднього очищення не можна надто сильно на нього натискати.
- Порядок очищення від стійкого бруду.
 1. Додайте до води трохи мийного засобу для кухні й замочіть деталь приблизно на 10 хвилин.
 2. Змийте мийний засіб для кухні чистою водою.
 3. Повністю висушіть фільтр у добре вентиляваному місці.

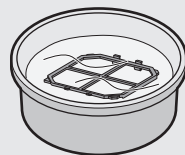

Фільтр запахів з пилозбірником

Коли збереться багато пилу або у повітрі з випускних отворів з'явиться запах.

Очистьте фільтр від пилу.

Чищення можна проводити тільки з того боку, де розміщений язичок. Не очищуйте його з протилежного боку. Фільтр ламкий, тому не застосовуйте до нього надмірні зусилля.

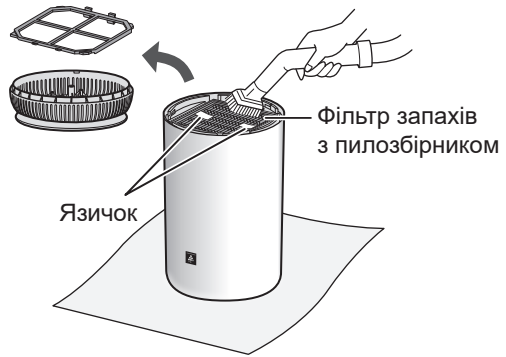

ПРИМІТКА

- **Не мийте фільтр. Не піддавайте його дії прямого сонячного проміння (інакше він може стати непридатним).**
- Деякі запахові сполуки, поглинуті фільтром, із бігом часу розкладаються, що призводить до виникнення інших запахів. Залежно від умов застосування, а особливо за екстремальних умов (значно важчих, аніж звичайні побутові умови), ці запахи можуть ставати помітними значно швидше, ніж очікується. Замінювати фільтр потрібно у випадках, коли технічне обслуговування не дозволило усунути пил.

ЗАМІНА ФІЛЬТРА

Обов'язково виймайте блок живлення з розетки.



ТЕРМІН СЛУЖБИ ФІЛЬТРА

Термін служби фільтра залежить від умов у приміщенні, режиму використання та розміщення виробу. Термін служби фільтра запахів з пилозбірником, а також рекомендовані терміни їхньої заміни подано з розрахунку очищення повітря у приміщенні, в якому викурюють 5 сигарет на день, а протягом терміну служби фільтра якість усунування пилу

і запахів у виробі зменшується удвічі порівняно з новим фільтром. Якщо умови використання виробу значно складніші від звичайних побутових умов (PM2.5 тощо), рекомендується замінювати фільтр частіше.

- **Термін служби фільтра запахів з пилозбірником становить близько 1 року з моменту відкриття.**

МОДЕЛЬ ЗМІННОГО ФІЛЬТРА

Коли буде потрібно придбати змінний фільтр, звертайтеся до дилера у своєму регіоні.

**Фільтр запахів з
пилосбірником (1 шт.)**

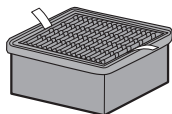

UZ-PN1SF

Використані фільтри слід викидати відповідно до національних законів і правил.

Матеріал:

- поліпропілен
- поліетилен
- активоване вугілля

ПОШУК І УСУНЕННЯ НЕСПРАВНОСТЕЙ

Перш ніж звертатись по ремонт, перегляньте поданий далі перелік, адже проблема може й не бути пов'язана з несправністю виробу.

Не працює.

- Перевірте, чи правильно підключено блок живлення до виробу та до електророзетки.
(Виріб може починати працювати за деякий час після підключення блока живлення.)

Запах і дим не зникають.

- Чи фільтр звільнено від пластикової упаковки? Вийміть фільтр з упаковки.
- Чи послабився потік повітря з випускного отвору?
У такому разі очистьте днище, фільтр попереднього очищення і фільтр запахів з пилосбірником.

Повітря, що виходить із виробу, має специфічний запах.

- Перевірте, чи не сильно забруднено фільтри.
- Очистьте або замініть фільтри.

Новий виріб та (або) фільтр має запах.

- Одразу після виймання з пластикового пакета фільтр може мати легкий запах. Цей запах не шкідливий для роботи фільтра чи для здоров'я людини.

Не світиться індикатор іонізатора Plasmacluster.

- Коли іонізатор Plasmacluster вимикається, індикатор автоматично згасає. Якщо вимикати індикатор не потрібно, переведіть іонізатор Plasmacluster у стан "Увімкнено".
(Сторінка 5)

Індикатор режиму з низькою продуктивністю вентилятора блимає.

- Вимкніть виріб, почекайте одну хвилину та ввімкніть його знову. Якщо цей індикатор час від часу блимає, зверніться у центр обслуговування споживачів.

ТЕХНІЧНІ ХАРАКТЕРИСТИКИ

Модель	UA-PN1E		
Джерело живлення	Блок живлення		
Номінальна напруга живлення	100–240 В 50–60 Гц 1 А		
Номінальна вихідна напруга	24 В пост. струму 1,5 А		
Налаштування продуктивності вентилятора	МАКСИ-МАЛЬНА	СЕРЕДНЯ	НИЗЬКА
Продуктивність вентилятора, м ³ /год	90	48	18
Номінальна потужність, Вт (коли нічник вимкнено)	20 (20)	8,6 (8,1)	3 (2,5)
Рівень шуму, дБА *1	48	34	22
Споживання енергії в режимі очікування, Вт	Прибл. 0,5		
Рекомендована площа приміщення, м ² *2	прибл. 10		
Рекомендована площа приміщення для застосування іонізатора Plasmacluster з високою концентрації іонів (м ²) *3	прибл. 10		
Тип фільтра	Фільтр запахів з пілозбірником		
Довжина шнура, м	Прибл. 1,8		
Розміри, мм	190 (Ø) × 330 (H)		
Маса, кг	Прибл. 2		

- *1 • Вимірювання шуму відповідно до стандарту JEM1467 Японської асоціації виробників електротехніки.
- *2 • Рекомендована площа приміщення є оптимальною для застосування виробу з максимальною продуктивністю вентилятора.
 • Рекомендована площа приміщення — це площа приміщення, з якого протягом 30 хвилин виріб здатний видалити частинки пилу (відповідно до стандарту JEM1467).
- *3 • Площа приміщення, у центрі якого (на висоті приблизно 1,2 метра над підлогою) концентрація іонів у повітрі приблизно дорівнює 7000 іонів/куб. см, коли виріб розміщено поряд зі стіною та працює з максимальною продуктивністю вентилятора.

Споживання енергії в режимі очікування

Коли блок живлення вставлено в розетку, виріб споживає для живлення електричних схем потужність режиму очікування.

Щоб економити електроенергію, коли виріб не використовується, виймайте блок живлення з розетки.



Увага: Ваш прилад марковано такою позначкою. Це означає, що відходи електричного та електронного обладнання не можна змішувати зі звичайним побутовим сміттям. Існує окрема система прийому й утилізації цих виробів.

A. Інформація щодо утилізації для користувачів (приватних домогосподарств)

1. У Європейському Союзі

Якщо виникне потреба позбутися цього обладнання, не викидайте його у звичайний смітник і не викидайте його у вогнище!

Вживане електричне й електронне обладнання завжди слід збирати й переробляти ОКРЕМО у відповідності з чинним законодавством.

Роздільне збирання дозволяє переробляти відходи екологічно безпечним способом, повторно використовувати матеріали та мінімізувати кінцевий обсяг сміття, яке підлягає утилізації. **НЕНАЛЕЖНА УТИЛІЗАЦІЯ** може завдавати шкоди здоров'ю людини та навколишньому середовищу через вміст певних речовин! Віднесіть **ВЖИВАНЕ ОБЛАДНАННЯ** до місцевого, зазвичай муніципального, пункту прийому, якщо такий існує.

Якщо виникнуть сумніви щодо способу утилізації, зверніться до місцевих органів влади чи дилера і дізнайтеся про правильний спосіб утилізації.

ТІЛЬКИ ДЛЯ КОРИСТУВАЧІВ У ЄВРОПЕЙСЬКОМУ СОЮЗІ ТА ДЕЯКИХ ІНШИХ КРАЇНАХ, НАПРИКЛАД НОРВЕГІЇ ТА ШВЕЙЦАРІЇ: Ваша участь у програмі окремого збирання є вимогою закону.

Про це нагадує наведений вище символ на електричному та електронному обладнанні (чи пакувальних матеріалах).

Користувачі з **ПРИВАТНИХ ДОМОГОСПОДАРСТВ** зобов'язані здавати відпрацьоване обладнання в діючі пункти прийому. Повернення здійснюється безкоштовно.

Якщо обладнання використовувалося із **КОМЕРЦІЙНОЮ МЕТОЮ**, зверніться до дилера компанії SHARP, який повідомить вас про умови повернення. З вас може бути стягнуто кошти для відшкодування витрат, пов'язаних із поверненням. Вироби невеликого розміру (у невеликих кількостях) можна здати в місцеві приймальні пункти. Для Іспанії: Для повернення виробів, що вийшли з ладу, зверніться до відповідної установи зі збирання відходів чи до місцевих органів влади.

2. В інших країнах за межами ЄС

Якщо Ви бажаєте позбутися цього виробу, зверніться до місцевих органів влади й дізнайтеся про правильний спосіб утилізації.

Для Швейцарії: Електричне чи електронне обладнання, що вийшло з ладу, можна безкоштовно повернути продавцю, навіть якщо Ви не збираєтесь придбати новий виріб. Список інших приймальних пунктів наведено на домашній сторінці www.swico.ch чи www.sens.ch.

B. Інформація щодо утилізації для комерційних користувачів.

1. У Європейському Союзі

Якщо Ви хочете позбутися виробу, що використовувався з комерційною метою:

зверніться до дилера компанії SHARP, який повідомить вас про умови повернення виробу. З вас може бути стягнуто кошти для відшкодування витрат, пов'язаних із поверненням і переробкою. Вироби невеликого розміру (у невеликих кількостях) можна здати в місцеві приймальні пункти.

Для Іспанії: Для повернення виробів, що вийшли з ладу, зверніться до відповідної установи зі збирання відходів чи до місцевих органів влади.

2. В інших країнах за межами ЄС

Якщо Ви бажаєте позбутися цього виробу, зверніться до місцевих органів влади й дізнайтеся про належні способи утилізації.

INDHOLD

VIKTIGE

SIKKERHEDSINSTRUKTIONER..... 1

DELNAVNE 4

FØR IBRUGTAGNING FØRSTE GANG 6

PLEJE OG VEDLIGEHOLDELSE..... 7

FILTERUDSKIFTNING..... 8

FEJLFINDING 9

SPECIFIKATIONER 10

Tak fordi du købte denne SHARP-luftrensere. Læs denne instruktionsbog omhyggeligt, før du bruger luftrenseren. Når du har læst instruktionsbogen, bør du opbevare den i nærheden til nem reference.

Plasmacluster

Plasmaclusteret behandler luften, svarende til den måde som naturen renser miljøet på ved at udsende afbalancerede positive og negative ioner.



HIGH-DENSITY 7000*

“Plasmacluster” og “Device of a cluster of grapes” er registrerede varemærker tilhørende Sharp Corporation.

* Tallet i dette teknologimærke angiver det omtrentlige antal ioner i 1 cm³ luft, som måles omkring midten af et rum med et passende gulvareal (1,2 m over gulvet) når produktet er placeret på gulvet i MAX-tilstandsindstillingen.

Læs, før du betjener din nye luftrensere

Luftrenseren suger rummets luft ind gennem luftindtaget, lader den passere gennem et forfilter og et støvopsamlings- og deodoriserende filter inde i enheden, og blæser så luften ud igen gennem luftudtaget. Det integrerede støv- og deodoriseringsfilteret kan fjerne støvpartikler og absorbere lugte, der passerer gennem filteret.

Visse lugte, der absorberes af filtret, vil nedbrydes over tid, hvilket resulterer i yderligere lugt. Afhængigt af omgivelserne, især når produktet bruges i miljøer, der er væsentligt barskere end normale husholdninger, kan disse lugte blive mærkbare før forventet. Hvis disse lugte ikke forsvinder, kan du skifte filtret.

BEMÆRK

- Luftrenseren er designet til at fjerne luftbåret støv og lugte. Luftrenseren er ikke designet til at fjerne skadelige gasser, såsom kulilte, der findes i cigaretrøg. Luftrenseren kan ikke helt fjerne en lugt, hvis kilden til lugten stadig er til stede.

VIGTIGE SIKKERHEDSINSTRUKTIONER

Følg altid de grundlæggende sikkerhedsforanstaltninger ved brug af elektriske apparater, herunder følgende:

ADVARSEL – Følg altid følgende for at mindske risikoen for elektrisk stød, brand eller personskade:

- Læs alle instruktioner, før du bruger enheden.
- Brug kun en stikkontakt på 220~240 volt.
- Brug kun produktets egen vekselstrømsadapter.
- **Dette apparat kan bruges af børn i alderen fra 8 år og derover, samt af personer med nedsatte fysiske, sensoriske eller mentale evner eller manglende erfaring og viden, hvis de er under opsyn eller har fået instruktion om brugen af apparatet på en sikker måde og forstår de involverede farer. Børn må ikke lege med apparatet. Rengøring og brugervedligeholdelse må ikke foretages af børn uden opsyn.**
- Hvis netledningen er beskadiget, skal den udskiftes af producenten, dennes servicerepræsentant, et Sharp-autoriseret servicecenter eller en tilsvarende kvalificeret person for at undgå fare. Kontakt det nærmeste servicecenter vedr. problemer, justeringer eller reparationer.
- Du må ikke selv reparere eller skille produktet ad.
- Sørg for at tage vekselstrømsadapteren ud, før du udfører vedligeholdelse, når du fjerner og fastgør og udskifter filteret, og når den ikke bruges i længere tid. Hvis du undlader at gøre dette, kan det forårsage en kortslutning, der resulterer i elektrisk stød eller brand.
- Brug ikke apparatet, hvis netledningen eller -stikket er beskadiget, eller tilslutningen til stikkontakten er løs.
- Fjern med jævne mellemrum støv fra stikproppen.
- Stik ikke fingre eller fremmedlegemer ind i luftindtaget eller luftudtaget.
- Når strømstikket fjernes, skal du altid holde i stikket og aldrig trække i ledningen. Hvis du undlader at gøre dette, kan det forårsage en kortslutning, der kan ende med et elektrisk stød

eller brand.

- Pas på ikke at beskadige strømledningen. Det kan forårsage elektrisk stød, overskudsvarme eller brand.
- Fjern ikke stikproppen, når dine hænder er våde.
- Brug ikke produktet i nærheden af gasapparater eller pejse. Når produktet anvendes i nærheden af gasapparater eller pejse i samme rum, skal du jævnligt udlufte rummet, Da det ellers kan forårsage kulilteforgiftning.
- Betjen ikke produktet i rum, hvor aerosol-insekticider er til stede. Betjen ikke produktet i rum, hvor der er olieagtige rester, røgelse, gnister fra cigaretter eller kemiske dampe i luften.
- Hold produktet væk fra vand. Brug ikke produktet på steder, hvor det kan blive vådt, f. eks. på badeværelset.
- Udsæt ikke enheden for vand. Dette kan forårsage en kortslutning eller elektrisk stød.
- Vær forsigtig ved rengøring af produktet. Stærkt ætsende rensmidler kan beskadige enheden udvendigt.

BEMÆRK – Hvad gør jeg, hvis produktet forstyrrer radio- eller TV-modtagelse?

Hvis lufttrensere forstyrrer radio- eller TV-modtagelse, kan du prøve én eller flere af følgende foranstaltninger:

- Drej eller flyt modtagerantennen.
- Øg afstanden mellem produktet og radio eller TV.
- Tilslut udstyret til en stikkontakt på en anden kreds end den, som radio- eller TV-modtageren er tilsluttet.
- Kontakt forhandleren eller en kvalificeret radio- eller TV-tekniker.

ADVARSLER VEDRØRENDE DRIFT

- Undlad at blokere luftindtaget eller luftudtaget.
- Anbring ikke apparatet i nærheden af eller på varme genstande, såsom ovne eller varmeapparater, eller hvor det kan komme i kontakt med damp.
- Betjen altid apparatet i opretstående stilling.
- Flyt ikke produktet, når det er i brug.
- Hvis produktet står på en gulvbelægning, der let kan beskadiges, en ujævn overflade eller et tykt tæppe, så løft det, når du flytter

det.

- Brug ikke produktet, medmindre filtrene er korrekt indsat.
- Du må ikke vaske og genbruge støvopsamlings- og deodoriseringsfilteret. Dette vil ikke forbedre filtrets ydeevne og kan også forårsage elektrisk stød eller funktionsfejl.
- Rengør ydersiden med en blød klud. Brug ikke flygtige væsker eller rengøringsmidler. Produktets overflade kan blive beskadiget eller få revner med rensed benzin, fortynder, alkohol eller poleringsmidler.
- Skrub ikke forfilteret hårdt under dets vedligeholdelse.
- Brug ikke vekselstrømsadapteren til andre produkter.
- Stå ikke på eller læn dig op ad produktet.

INSTALLATIONSVEJLEDNING

- Undgå steder, hvor møbler, tekstiler eller andre genstande kan komme i kontakt med produktet og forstyrre indtag eller udtag af luft.
- Undgå steder, hvor apparatet er udsat for kondensering eller drastiske temperaturændringer. Passende rumtemperaturer ligger mellem 0 og 35 °C.
- Anbring produktet på en plan og stabil overflade med tilstrækkelig luftcirkulation. Anbring produktet i midten af rummet for at skabe bedre luftcirkulation. Når produktet er placeret på et tykt tæppe, kan det vibrere en smule.
- Undgå steder med fedt, olierøg, alkohol, hypoklorsyre eller kemikalier i luften. Hvis du gør det, kan produktets ydre revne.
- De omgivende vægge og gulvet under produktet kan blive snavsede med tiden. Når du bruger produktet i en længere periode på samme sted, skal du jævnlige rengøre væggene og gulvet rundt omkring det.
- Brug ikke fluorharpiks eller produkter, der indeholder silikone (kosmetik, hårplejeprodukter osv.), i nærheden af produktet. Fluorharpiks eller silikone kan sætte sig fast inde i produktet, hvilket forhindrer det i at producere Plasmacluster-ioner.

FILTERVEJLEDNING

- Følg instruktionerne i denne instruktionsbog mht. korrekt pleje og vedligeholdelse af filtre.

DELNAVNE

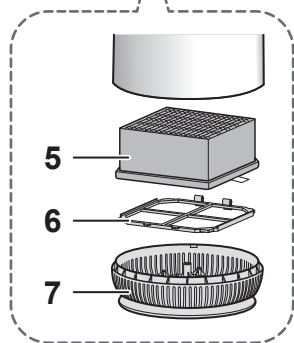

BEMÆRK

- Når du bruger produktet første gang, skal du fjerne plastikposen fra det integrerede støvopsamlings og deodoriseringsfilter. (Side 6)

BAGSIDE

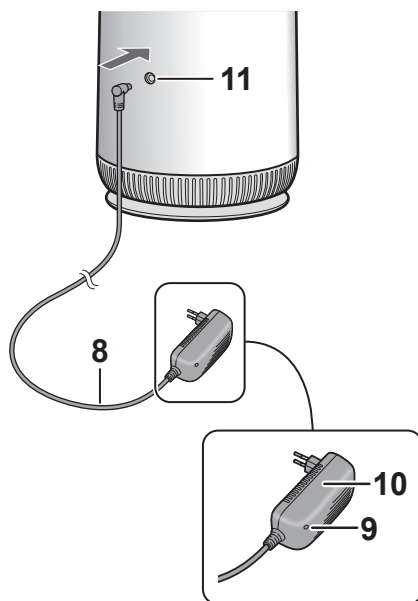

1	Betjeningspanel	8	Strømkode
2	Natlys	9	Strømindikatorlampe (Blå) • Lampen lyser op, når vekselstrømsadapteren er tilsluttet stikkontakten.
3	Luftudtag		
4	Luftindtag	10	Vekselstrømsadapter • (Adapterens form afhænger af landet.)
5	Det integrerede støvopsamlings- og deodoriseringsfilter		
6	Forfilter	11	Vekselstrømsadaptersterminal
7	Bunddæksel		

BETJENINGSPANEL

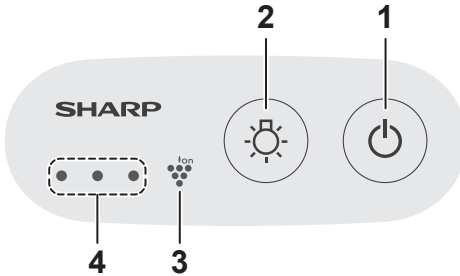

1	Tænd/Sluk- og tilstandsknap
2	Knap til natlys
3	Plasmacluster ion-indikatorlampe (Blå)
4	Tilstandslamper (Hvide)

TÆND/SLUK- OG INDSTILLINGSTILSTAND

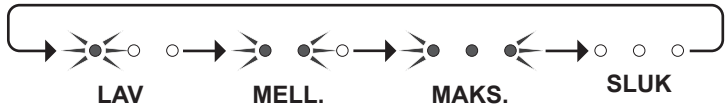

BEMÆRK

- I LAV tilstand lyser lamperne på betjeningspanelet svagt.

TÆND/SLUK NATLYS

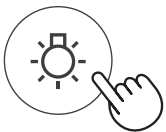

TÆNDT

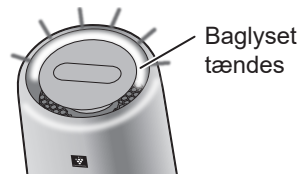

DANSK

PLASMACLUSTER-ION TÆND/SLUK

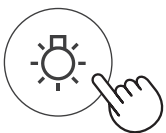

Tryk i 3 sek.

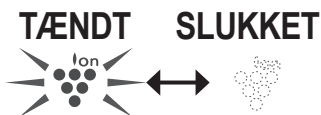

BEMÆRK

- Plasmacluster-ion vil altid være TÆNDT, når der har været slukket, og vekselstrømsadapteren er sat i stikket igen.

FØR IBRUGTAGNING FØRSTE GANG

Sørg altid for at tage strømstikket ud af stikkontakten.



- 1** Vend produktet på hovedet.



- 2** Fjern bunddækslet.

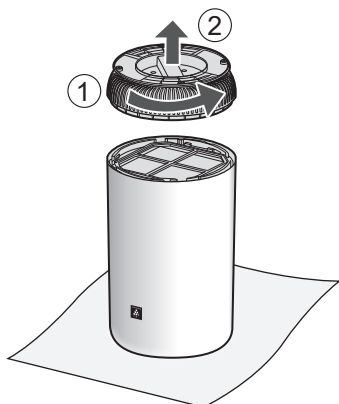

- 3** Fjern forfilteret (①) og det integrerede støvopsamlings- og deodoriseringsfilter (②).

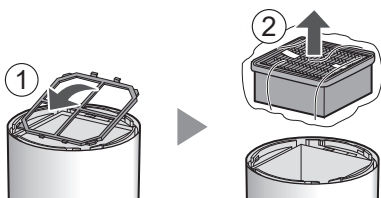

- 4** Fjern plastikposen

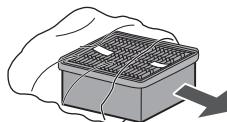

- 5** Påsæt det integrerede støvopsamlings- og deodoriseringsfilter

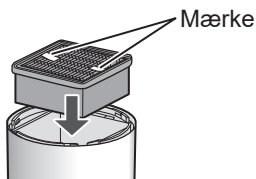

- 6** Monter forfilteret.

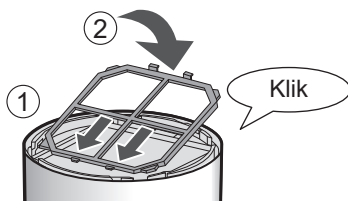

- 7** Sæt bunddækslet på igen.

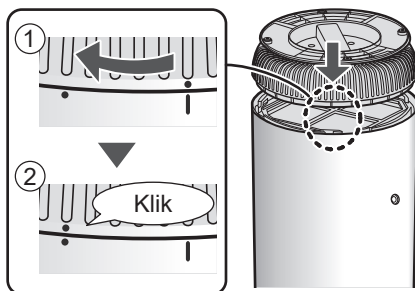

PLEJE OG VEDLIGEHOLDELSE

Sørg altid for at tage strømstikket ud af stikkontakten.



HOVEDDEL

Når den bliver snavset



Tør af med en tør, blød klud.

LUFTINDSUGNING/FORFILTER

en gang om måneden

Fjern støvet forsigtigt med et rengøringsværktøj, fx en støvsuger.

①

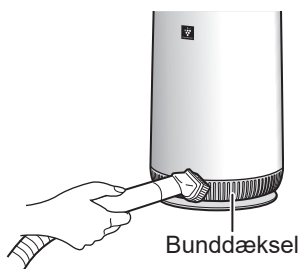

②

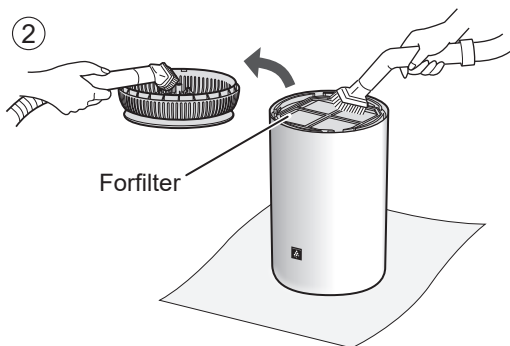

BEMÆRK Om forfilteret

- Tryk ikke for hårdt, når du skrubber forfilteret.
- Sådan rengøres for snavs, der er vanskeligt at fjerne.
 1. Føj en lille smule opvaskemiddel til vandet og stå i blød i ca. 10 minutter.
 2. Skyl opvaskemidlet væk med rent vand.
 3. Tør filteret helt i et godt ventileret område.

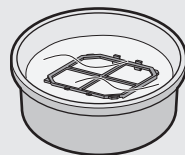

Det integrerede støvopsamlings- og deodoriseringsfilter

Når der ophobes støv, eller når lugt strømmer ud fra luftudtaget.

Fjern støvet på filteret.

Rengør kun den mærkede overflade. Rengør ikke den modsatte overflade. filteret er skrøbeligt, så vær forsigtig med ikke at påføre for stort et tryk.

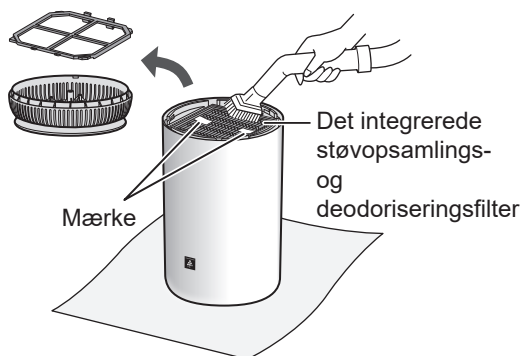

BEMÆRK

- **Vask ikke filteret. Udsæt det ikke for sollys. (Ellers kan filteret miste effektivitet.)**
- Visse lugte, der absorberes af filteret, vil nedbrydes over tid, hvilket resulterer i yderligere lugt. Afhængigt af brugsbetingelserne, og især når produktet bruges i miljøer, der er væsentligt barskere end i normale husholdninger, kan disse lugte blive mærkbare før forventet. Udskift filteret i disse tilfælde, eller hvis støv ikke kan fjernes efter vedligeholdelse.

FILTERUDSKIFTNING

Sørg altid for at tage strømstikket ud af stikkontakten.



FILTERETS LEVETID

Filterets levetid varierer afhængigt af rummiljøet, brugsbetingelser og placering af apparatet.

Levetiden for støvopsamlings- og deodoriseringsfilteret og udskiftningsforslag er baseret på rengøring af et rum, hvor der er røget 5 cigaretter om dagen, og apparatets støvopsamlings- og deodoriseringssevne er faldet til halvdelen af nye filteres.

Vi anbefaler at udskifte filteret oftere, hvis

apparatet anvendes under betingelser, der er væsentligt skrappere (PM2.5 osv.) end en normal husholdning.

- **Levetiden for det integrerede støvopsamlings- og deodoriseringsfilter er omkring 1 år efter åbning.**

UDSKIFTNINGSFILTERMO- DEL

Kontakt din forhandler, når du skal købe et udskiftningsfilter.

Det integrerede støvopsamlings- og deodoriseringsfilter (1 enhed)

UZ-PN1SF

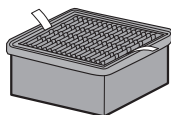

Bortskaf brugte filtre i henhold til de lokale love og bestemmelser.

materiale:

- Polypropylen
- Polyætylen
- Aktivt kul

FEJLFINDING

Før du ringer efter service, bedes du gennemgå fejlfindingskemaet nedenfor, da problemet muligvis ikke skyldes en fejl ved produktet.

Det fungerer ikke.

- Kontroller, om vekselstrømsadapteren er tilsluttet korrekt til produktet og stikkontakten.
(Det kan tage et stykke tid, før driften starter, når vekselstrømsadapteren er blevet tilsluttet).

Lugt og røg hænger ved.

- Er filteret stadig i plastposen? Tag filteret ud.
- Er luftstrømmen fra luftudtaget blevet svækket?
I så fald skal du rengøre bunddækslet, forfilteret og det integrerede støvopsamlings- og deodoriseringsfilter.

Luften, der udsendes fra apparatet, lugter.

- Kontrollér, om filtrene er meget snavsede.
- Rengør eller udskift filtrene.

Lugt fra et nyt produkt og/ eller filter.

- Umiddelbart efter at plastikposen er fjernet, kan der fremkomme en svag lugt. Denne lugt er ikke skadelig for filtrets ydeevne eller eksponering for mennesker.

Plasmacluster-ion-lampen er slået "FRA".

- Når Plasmacluster-ion er indstillet til "FRA", slukkes lampen automatisk. Hvis du ikke ønsker, at lyset skal være slukket, skal du indstille Plasmacluster-ion til "TIL". (Side 5)

Lampen for LAV-tilstand blinker.

- Tag stikproppen ud af stikkontakten, vent et minut, sæt stikproppen i stikkontakten igen.
Hvis lampen fortsat blinker periodisk, skal du kontakte kundeservice.

SPECIFIKATIONER

Model	UA-PN1E		
Strømforsyning	Vekselstrømsadapter		
Nominel indgang	AC 100 - 240 V ~ 50 - 60 Hz 1 A		
Nominel udgang	DC 24 V 1,5 A		
Justering af blæserhastighed	MAKS.	MELL.	LAV
Ventilatorhastighed (m ³ /time)	90	48	18
Nominel effekt (W) (Værdi, når natlyset er slukket.)	20 (20)	8,6 (8,1)	3 (2,5)
Støjniveau (dBA) *1	48	34	22
Standby-strøm (W)	Cirka 0,5		
Anbefalet rumstørrelse (m ²) *2	~ 10		
Anbefalet rumstørrelse for Plasmacluster-ion med høj densitet (m ²)*3	~ 10		
Filtertype	Integreret støvopsamling og deodorisering		
Ledningslængde (m)	Cirka 1,8		
Dimensioner (mm)	190 (Φ) × 330 (H)		
Vægt (kg)	Cirka 2		

- *1 • Støjniveauet måles på baggrund af JEM1467-standarden fra Japan Electrical Manufacturers' Association.
- *2 • Den anbefalede rumstørrelse er egnet til drift af apparatet ved maksimal blæserhastighed.
• Den anbefalede rumstørrelse angiver det område, hvor en vis mængde af støvpartikler kan fjernes på 30 minutter (i henhold til JEM1467).
- *3 • Størrelsen af et rum, hvor der kan måles cirka 7000 ioner pr. kubikcentimeter i midten af rummet i en højde af cirka 1,2 meter fra gulvet, når produktet er anbragt på gulvet, og kører på MAKS.-tilstand.

Standby-strøm

Når apparatets vekselstrømsadapter sættes i en stikkontakt, bruger den standby-strøm for at holde de elektriske kredsløb aktive.

Tag vekselstrømsadapteren ud af stikkontakten, når produktet ikke er i brug for at spare på strømmen.



Bemærk: Dit produkt er markeret med dette symbol. Det betyder, at brugte elektriske og elektroniske produkter ikke må blandes med almindeligt husholdningsaffald. Der findes et separat indsamlingssystem for disse produkter.

A. Oplysninger om bortskaffelse for brugere (private husholdninger)

1. I EU

HVIS DU ØNSKER AT BORTSKAFFE DETTE UDSTYR, MÅ DU IKKE BRUGE DEN NORMALE AFFALDSSÆK, OG IKKE ANBRINGE DET I EN PEJS.

Brugt elektrisk og elektronisk udstyr skal altid indsamles og behandles separat i overensstemmelse med lokal lovgivning.

Separat sortering fremmer en miljømæssigt forsvarlig behandling, genvinding af materialer samt minimering af endelig bortskaffelse af affaldet. FORKERT BORTSKAFFELSE kan være skadelig for menneskers helbred og miljøet som følge af visse stoffer. Bring BRUGT UDSTYR til en lokal, normalt en kommunal genbrugsplads, hvis en sådan findes.

Hvis du er i tvivl om bortskaffelse, skal du kontakte de lokale myndigheder eller forhandleren og bede om oplysninger om den korrekte bortskaffelsesmetode.

KUN TIL BRUGERE I DEN EUROPÆISKE UNION OG ANDRE LANDE, FOR EKSEMPEL NORGE OG SCHWEIZ: Din deltagelse i separat indsamling er påkrævet ved lov.

Symbolen, der er vist ovenfor, vises på elektrisk og elektronisk udstyr (eller emballage) for at minde brugerne om dette.

Brugere i PRIVATE HUSHOLDNINGER opfordres til at benytte eksisterende genbrugspladser til brugt udstyr. Returnering er gratis.

Hvis udstyret har været brugt til ERHVERVSMÆSSIGE FORMÅL, skal du kontakte din SHARP-forhandler, som vil informere dig om tilbagetagning.

Du kan blive opkrævet betaling for udgifter i forbindelse med returnering.

Små apparater (og små mængder) kan tages tilbage af dine lokale indsamlingssteder. I Spanien: Kontakt etableret indsamlingssystem eller din lokale myndighed for tilbagetagning af dine brugte produkter.

2. I lande uden for EU

Hvis du vil bortskaffe dette produkt, bedes du kontakte de lokale myndigheder og spørge efter den korrekte bortskaffelsesmetode.

I Schweiz: Brugt elektrisk eller elektronisk udstyr kan returneres gratis til forhandleren, selv hvis du ikke køber et nyt produkt. Yderligere genbrugspladser er angivet på hjemmesiden www.swico.ch eller www.sens.ch.

B. Oplysninger om bortskaffelse for erhvervsbrugere

1. I EU

Hvis produktet anvendes til forretningsformål og du vil bortskaffe det:

Kontakt din SHARP-forhandler, som vil informere dig om tilbagetagning af produktet. Du kan blive opkrævet betaling for udgifter i forbindelse med returnering og genanvendelse. Små produkter (og små mængder) kan tages tilbage hos din lokale genbrugsplads.

For Spanien: Kontakt venligst det etablerede indsamlingssystem eller de lokale myndigheder for tilbagetagning af dine brugte produkter.

2. I lande uden for EU

Hvis du vil bortskaffe dette produkt, bedes du kontakte de lokale myndigheder og spørge efter den korrekte bortskaffelsesmetode.

INNEHÅLL

VIKTIGA

SÄKERHETSFÖRESKRIFTER	1
DELARNAS NAMN	4
FÖRE FÖRSTA ANVÄNDNINGEN	6
SKÖTSEL OCH UNDERHÅLL	7
FILTERBYTE	8
FELSÖKNING	9
SPECIFIKATIONER	10

Tack för att du köpte denna SHARP-luftrenare. Läs noga igenom denna bruksanvisning innan du använder produkten. Denna bruksanvisning ska förvaras på ett säkert ställe för praktisk referens.

Plasmacluster

Plasmacluster behandlar luften på samma sätt som naturen rensar miljön genom utsläpp av en balans av positiva och negativa joner.



HIGH-DENSITY 7000*

“Plasmacluster” och “Device of a cluster of grapes” är varumärken som tillhör Sharp Corporation.

* Siffran i denna teknikmärkning anger ett ungefärligt antal joner som levereras i luften av 1 cm³, som mäts runt mitten av ett rum med tillämplig golvyta (på 1.2 m höjd över golvet) när produkten är placerad på golvet och arbetar med MAX-läge.

Läs innan du använder din nya luftrenare

Luftrenaren suger in rumsluft genom luftinloppet, cirkulerar den genom ett förfilter, en dammuppsamling och ett deodoriserande integrerat filter inuti produkten och släpper sedan ut det genom luftutloppet. Dammuppsamlings och deodoriserande integrerat filter kan ta bort dammpartiklar och absorbera lukt när de passerar genom filtret.

Vissa lukter absorberade av filtren bryts ner med tiden, vilket orsakar ytterligare lukter. Beroende på användningsvillkor och särskilt om produkten används i miljöer som är betydligt svårare än ett normalt hushåll, kan dessa lukter bli märkbara snabbare än förväntat. Om lukterna kvarstår, byt filtret.

OBS

- Luftrenaren är avsedd att avlägsna luftburet damm och lukter. Luftrenaren är inte konstruerad för att avlägsna skadliga gaser som kolmonoxid i cigarettök. Luftrenaren kan inte helt avlägsna en lukt om luktkällan fortfarande är närvarande.

VIKTIGA SÄKERHETSFÖRESKRIFTER

Följ alltid grundläggande säkerhetsåtgärder vid användning av elektriska apparater, inklusive följande:

VARNING – Observera alltid följande för att minska risken för elektriska stötar, brand eller skada:

- Läs alla instruktioner innan du använder produkten.
- Använd endast ett 220~240 V uttag.
- Använd endast nätadaptern till produkten.
- **Denna apparat kan användas av barn från 8 år och uppåt och personer med nedsatt fysisk eller mental förmåga eller brist på erfarenhet och kunskap, om de övervakas eller får instruktioner angående användning av apparaten på ett säkert sätt och förstår riskerna inblandade. Barn ska inte leka med apparaten. Rengöring och underhåll får inte göras av barn utan tillsyn.**
- Om elsladden är skadad måste den bytas ut av tillverkaren, dess serviceverkstad, av Sharp godkänt servicecenter eller liknande kvalificerad person för att undvika fara. Kontakta närmaste servicecenter för problem, justeringar eller reparationer.
- Reparera eller demontera inte produkten själv.
- **Se till att ta bort nätadaptern när du utför underhåll, vid borttagning och montering och byte av filter och när du inte använder den under en lång tid. Underlåtenhet att göra detta kan orsaka kortslutning som kan resultera i elektriska stötar eller brand.**
- Använd inte produkten om nätsladden eller nätadaptern är skadad eller anslutningen till vägguttaget är lossat.
- Ta regelbundet bort damm från nätadaptern.
- Stick inte in fingrar eller främmande föremål i luftintaget eller luftutloppet.
- Håll alltid i nätadaptern och dra aldrig i sladden när du tar ur nätadaptern.
Underlåtenhet att göra det kan leda till kortslutning vilket resulterar i elektrisk stöt eller brand.

- Var noga med att inte skada nätsladden. Underlåtenhet att göra så kan orsaka elektriska stötar, värmegenerering eller brand.
- Ta inte bort nätadaptorn med våta händer.
- Använd inte produkten nära gasapparater eller eldstäder.

När produkten används med gasapparater i samma rum, ventiler ett rum med jämna mellanrum, annars kan det orsaka kolmonoxidförgiftning.

- Använd inte produkten i rum där aerosolinsekticider är närvarande. Använd inte produkten i rum där det finns oljiga rester, rökelse, gnistor från tända cigaretter eller kemiska ångor i luften.
- Håll produkten borta från vatten. Använd inte produkten på platser där den kan bli våt, till exempel ett badrum.
- Utsätt inte produkten för vatten. Om du gör det kan det orsaka kortslutning eller elektrisk stöt.
- Var försiktig när du rengör produkten. Starkt frätande rengöringsmedel kan skada ytan.

OBS - Vad man gör om produkten stör radio- eller tv-mottagning
Om luftrenaren stör radio- eller tv-mottagning, prova en eller flera av följande åtgärder:

- Justera eller rikta om den mottagande antennen.
- Öka avståndet mellan produkten och radion eller TV:n.
- Anslut utrustningen till ett uttag på en annan krets än radion eller TV-mottagaren är ansluten till.
- Kontakta återförsäljaren eller en kvalificerad radio- eller tv-tekniker.

FÖRSIKTIGHET VID ANVÄNDNING

- Blockera inte luftintaget eller luftutsläppet.
- Placera inte produkten i närheten av eller på heta föremål, såsom spisar och värmeelement, eller där den kan komma i kontakt med ånga.
- Använd alltid produkten i upprätt läge.
- Flytta inte produkten när den är i drift.
- Om produkten står på ömtåliga golv, en ojämn yta eller tjocka

mattor, lyft upp den när du flyttar den.

- Använd inte produkten utan filterna korrekt installerade.
- Tvätta inte och återanvänd inte det integrerade dammupsamlings- och deodoriseringsfiltret. Om du gör det, förbättras inte filtrets prestanda och det kan också orsaka elektriska stötar eller funktionsstörningar.
- Torka av utsidan med endast en mjuk trasa. Använd inte flyktiga vätskor eller rengöringsmedel. Produktens yta kan skadas eller spricka med bensen, thinner, alkohol eller polerpulver.
- Skrubba inte förfiltret hårt under dess underhåll.
- Använd inte nätadaptorn för andra produkter.
- Stå inte på eller luta dig mot produkten.

RIKTLINJER FÖR INSTALLATION

- Undvik platser där möbler, tyger eller andra föremål kan komma i kontakt med produkten och störa intag och utsläpp av luft.
- Undvik platser där produkten utsätts för kondens eller drastiska temperaturförändringar. Lämplig rumstemperatur är mellan 0 - 35 °C.
- Placera produkten på en jämn och stabil yta med tillräcklig luftcirkulation. Placera produkten i mitten av rummet för bättre luftcirkulation. Placerad på tung matta kan produkten vibrera något.
- Undvik platser med fett, oljerök, alkohol, hypoklorsyra eller kemikalier i luften. Om du gör det kan produktens yttre spricka.
- Produktens omgivande väggar och golv kan bli smutsiga med tiden. När du använder produkten under en längre tid på samma plats ska du regelbundet rengöra väggarna och golvet intill den.
- Använd inte fluororessin eller silikonnehållande produkter (kosmetika, hårvårdsprodukter etc.) nära produkten. Fluororessin eller silikon kan fastna i produkten och förhindra att den producerar Plasmacluster-joner.

RIKTLINJER FÖR FILTER

- Följ instruktionerna i denna bruksanvisning för korrekt filtervård och underhåll.

DELARNAS NAMN

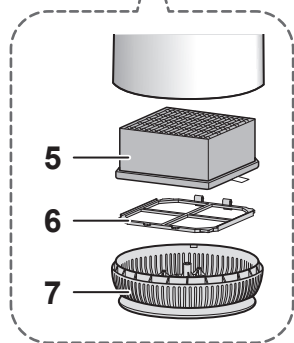

OBS

- Ta bort plastpåsen från det integrerade dammupsamlings- och deodoriseringsfiltret när du använder den första gången. (Sida 6)

BAKSIDA

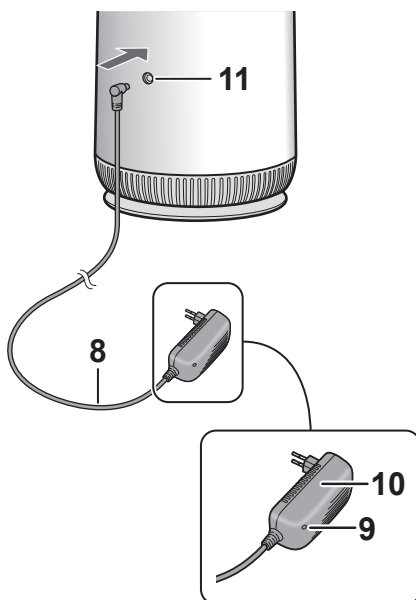

1	Driftpanel	8	Nätsladd
2	Nattbelysning	9	Strömlampa (blå) • Lampan tänds medan nätadaptern är ansluten till uttaget.
3	Luftutsläpp		
4	Luftintag	10	Nätadapter • Formen på adaptern beror på land.
5	Dammupsamlings- och deodoriserande integrerat filter		
6	Förfilter		
7	Bottenhölje	11	Nätadapteruttag

DRIFTPANEL

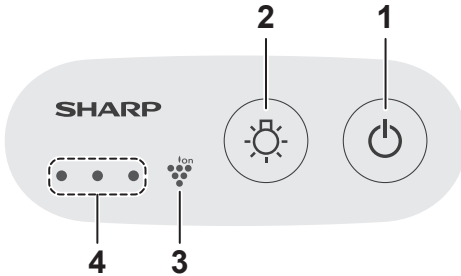

1	Ström PÅ/AV och lägesknapp
2	Nattbelysningsknapp
3	Plasmacluster-jonlampa (blå)
4	Lägeslampor (vita)

STRÖM PÅ/AV OCH INSTÄLLNINGSLÄGE

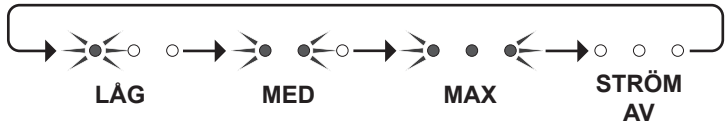

OBS

- I LÅG-läge tänds lamporna på driftpanelen svagt.

NATTBELYSNING PÅ/AV

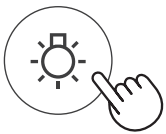

PÅ



Den bakre belysningen tänds.

PLASMACLUSTER JON PÅ/AV

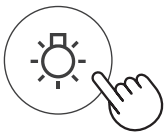

Tryck 3 sek.

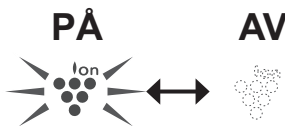

OBS

- Plasmacluster-jon kommer alltid att vara PÅ när du har kopplat bort och anslutit nätadaptern igen.

FÖRE FÖRSTA ANVÄNDNINGEN

Se alltid till att dra ur nätadaptern från eluttaget.



- 1** Vänd produkten upp och ner.



- 2** Ta bort bottenhöljet.

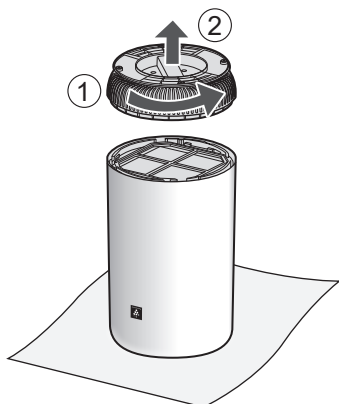

- 3** Ta bort förfiltret (1) och det integrerade dammupsamlings- och deodoriserande filtret (2).

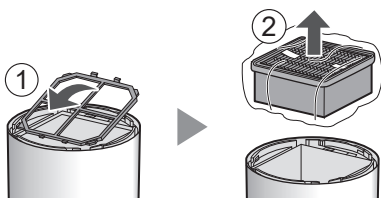

- 4** Ta bort plastpåsen.

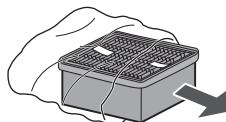

- 5** Sätt fast det integrerade dammupsamlings- och deodoriserande filtret.

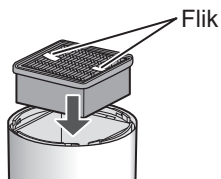

- 6** Sätt fast förfiltret.

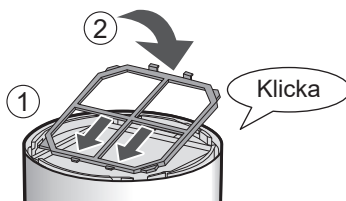

- 7** Sätt fast bottenhöljet.

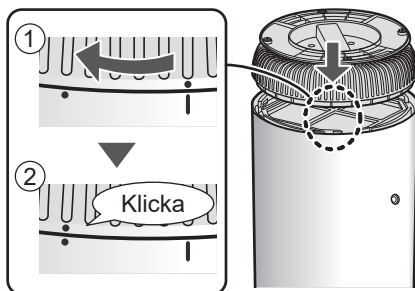

SKÖTSEL OCH UNDERHÅLL

Se alltid till att dra ur nätadaptorn från eluttaget.



HUVUDEL

När den blir smutsig



Torka med en torr, mjuk trasa.

LUFTINTAG / FÖRFILTER

En gång i månaden

Avlägsna försiktigt damm med ett rengöringsredskap som t.ex. en dammsugare.

①

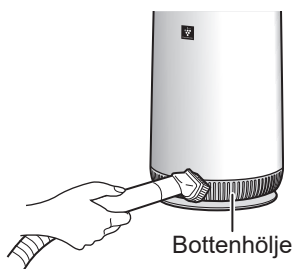

②

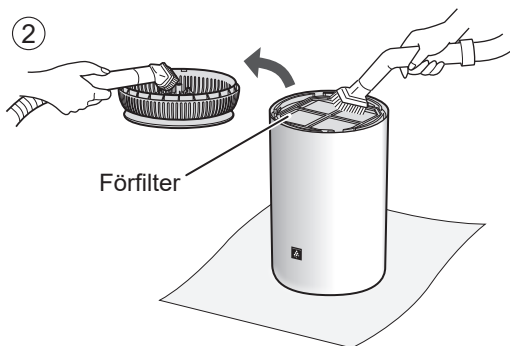

OBS Om förfilter

• Använd inte för hårt tryck när du skrubbar förfiltret.

• Hur man får bort svåravlägsnad smuts.

1. Tillsätt en liten mängd köksrengöringsmedel till vatten och blöt i ca 10 minuter.
2. Skölj bort köksrengöringsmedlet med rent vatten.
3. Torka filtret helt i ett väl ventilerat utrymme.

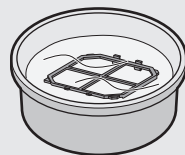

Dammuppsamlings- och deodoriserande integrerat filter

Närhelst det samlas damm, eller när lukt emanerar från luftutloppet.

Avlägsna dammet från filtret.

Rengör endast ytan med flik.
Rengör inte den motsatta ytan.
Filtret är ömtåligt, så var noga med att inte anbringa för mycket tryck.

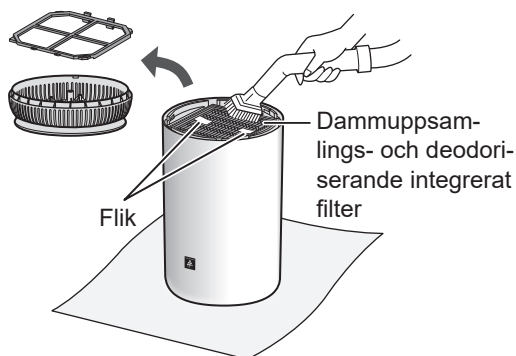

OBS

- **Tvätta inte filtret. Undvik exponering för solljus. (I annat fall kan filtrets effektivitet försämrats.)**
- Vissa lukter absorberade av filtret bryts ner med tiden, vilket orsakar ytterligare lukter. Beroende på användningsvillkor och särskilt om produkten används i miljöer som är betydligt svårare än ett normalt hushåll, kan dessa lukter bli märkbara snabbare än förväntat. Byt ut filtret i sådana fall eller om damm inte kan tas bort efter underhåll.

FILTERBYTE

Se alltid till att dra ur nätadaptern från eluttaget.



FILTERS LIVSLÄNGD

Filterlivslängden varierar beroende på rumsmiljö, användningsförhållanden och placering av produkten.

Livslängden för det integrerade dammuppsamlings- och deodoriserande filtret och bytesrekommendationerna baseras på luftrening i ett rum där 5 cigaretter röks per dag och produktens dammuppsamlings- och luktborttagningskapacitet har minskat till hälften av nivån för ett nytt filter.

Vi rekommenderar byte av filtret oftare om produkten används vid avsevärt svårare förhållanden (PM2.5 etc.) än i ett normalt hushåll.

- **Livslängden för det integrerade dammuppsamlings- och deodoriserande filtret är ca 1 år efter öppnandet.**

ERSÄTTNINGSFILTER MODELL

Kontakta din återförsäljare för inköp av ersättningsfilter.

Integrerat dammuppsamlings- och deodoriserande filtret (1 enhet)

UZ-PN1SF

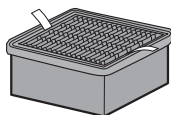

Kassera använda filter i enlighet med lokala lagar och bestämmelser.

material:

- Polypropylen
- Polyeten
- Aktivt kol

FELSÖKNING

Innan du ringer efter service bör du läsa felsökningslistan nedan, eftersom problemet kanske inte är ett produktfel.

Den fungerar inte.

- Kontrollera att nätadaptern är korrekt ansluten till produkten och utloppet. (Det kan ta lite tid innan driften startar efter anslutning av nätadaptern.)

Lukt och rök kvarstår.

- Är filtret fortfarande i plastpåsen? Ta ut filtret.
- Har vinden från luftutloppet försvagats? I så fall rengör bottenhöljet, förfiltret och det integrerade dammuppsamlings- och deodoriserande filtret.

Luft som släpps ut från produkten har en lukt.

- Kontrollera om filtren är extremt smutsiga.
- Rengör eller byt ut filtren.

Lukt från en ny produkt och/eller filter.

- Omedelbart efter att plastpåsen har tagits bort kan en lätt lukt uppstå.

Denna lukt är inte skadlig för filterprestanda eller exponering för människor.

Plasmaclusterjon-lampan är släckt.

- När Plasmacluster-jon är inställd på "AV" stängs lampan av automatiskt. Om du inte vill att lampan ska vara släckt, ställ in Plasmacluster-jon till "PÅ". (Sida 5)

LÅG-lägelampan blinkar.

- Koppla ur produkten, vänta en minut och anslut sedan produkten igen. Om blinkandet upprepas med jämna mellanrum, kontakta kundtjänst.

SPECIFIKATIONER

Modell	UA-PN1E		
Strömförsörjning	Nätadapter		
Nominell ineffekt	AC 100 - 240 V ~ 50 - 60 Hz 1 A		
Nominell uteffekt	DC 24 V 1,5 A		
Justering av fläkthastighet	MAX	MED	LÅG
Fläkthastighet (m ³ /timme)	90	48	18
Märkeffekt (W) (Värde när nattbelysningen är avstängd.)	20 (20)	8,6 (8,1)	3 (2,5)
Bullernivå (dBA) *1	48	34	22
Standby-förbrukning (W)	Ca 0,5		
Rekommenderad rumsstorlek (m ²) *2	~ 10		
Hög densitet Plasmacluster-jon rekommenderad rumsstorlek (m ²)*3	~ 10		
Filtertyp	Integrerad dammuppsamling och deodoriserande		
Sladdlängd (m)	Ca 1,8		
Mått (mm)	190 (Φ) × 330 (H)		
Vikt (kg)	Ca 2		

- *1 • Bullernivån mäts baserat på JEM1467-standarden från Japans elektrotillverkares förening.
- *2 • Den rekommenderade rumsstorleken är lämplig för användning av produkten med maximal fläkthastighet.
• Den rekommenderade rumsstorleken är ett område där en viss mängd dammpartiklar kan tas bort på 30 minuter (enligt JEM1467).
- *3 • Rumsstorlek där cirka 7000 joner per kubikcentimeter kan mätas i mitten av rummet, på en höjd av cirka 1,2 meter från golvet, när produkten placeras på golvet och körs i MAX-läge.

Standby-förbrukning

När produktens nätadapter är införd i ett vägguttag förbrukar den standby-kraft för att driva elektriska kretsar.

För att spara energi, dra ur nätadaptern när produkten inte används.



OBS: Produkten är märkt med den här symbolen. Det betyder att förbrukade elektriska och elektroniska produkter inte ska blandas med vanliga hushållssopor. Det finns ett separat insamlingssystem för dessa produkter.

A. Information om återvinning för användare (privata hushåll)

1. I Europeiska unionen

OM DU ÖNSKAR ATT KASSERA DENNA UTRUSTNING, ANVÄND INTE DEN VANLIGA SOPTUNNAN OCH PLACERA DEN INTE I EN ÖPPEN SPIS! Förbrukad elektrisk och elektronisk utrustning bör alltid samlas in och behandlas SEPARAT i enlighet med gällande lagstiftning.

Separat insamling främjar en miljövänlig behandling, återvinning av material, och minimerar slutförvaring av avfall. FELAKTIG KASSERING kan vara skadlig för människors hälsa och miljön på grund av vissa ämnen! Ta FÖRBRUKAD UTRUSTNING till en lokal, vanligen kommunal, återvinningsstation, där sådana finns.

Om du är osäker om avfallshandling, kontakta de lokala myndigheterna eller återförsäljaren och fråga om korrekt avyttringsmetod.

ENDAST FÖR ANVÄNDARE I EUROPEISKA UNIONEN OCH NÅGRA ANDRA LÄNDER; TILL EXEMPEL NORGE OCH SCHWEITZ: Ditt deltagande i separat insamling krävs enligt lag.

Symbolen som visas ovan visas på elektrisk och elektronisk utrustning (eller förpackningen) för att påminna användarna om detta.

Användare från PRIVATA HUSHÅLL uppmanas att använda befintliga returanslagningar för använd utrustning. Retur är gratis.

Om utrustningen har använts för AFFÄRSÄNDAMÅL kontakta din SHARP återförsäljare som kommer att informera dig om återtagning. Du kan debiteras för de kostnader som uppstår vid återtagning. Små produkter (och små mängder) kan tas tillbaka av dina lokala återvinningsstationer. För Spanien: Kontakta det etablerade insamlingssystemet eller de lokala myndigheterna för återtagning av dina använda produkter.

2. I andra länder utanför EU

Om du vill kassera denna produkt ska du kontakta de lokala myndigheterna och fråga efter rätt metod för avfallshandling.

För Schweiz: Förbrukade elektriska eller elektroniska produkter kan returneras kostnadsfritt till återförsäljaren, även om du inte köper en ny produkt. Fler insamlingsställen finns listade på hemsidan www.swico.ch och www.sens.ch.

B. Information om avfallshandling för företagsanvändare

1. I Europeiska unionen

Om produkten används för yrkesmässiga ändamål och du vill kassera den:

Kontakta din SHARP återförsäljare som kommer att informera dig om återtagning av produkten. Du kan debiteras för de kostnader som uppstår vid återtagning och återvinning. Små produkter (och små mängder) kan tas tillbaka av dina lokala återvinningsstationer.

För Spanien: Kontakta det etablerade insamlingssystemet eller de lokala myndigheterna för återtagning av dina förbrukade produkter.

2. I andra länder utanför EU

Om du vill kassera denna produkt ska du kontakta de lokala myndigheterna och fråga efter rätt metod för avfallshandling.

MEMO

MEMO



SDA/MAN/0140



TINS-B423KKRZ 21F - ①

Sharp Consumer Electronics Poland sp. z o.o.
Ostaszewo 57B, 87-148 Łysomice, Poland

SHARP CORPORATION
1 Takumi-cho, Sakai-ku
Sakai City, Osaka
590-8522, Japan

SDA/MAN/0140

www.sharpconsumer.eu

SHARP